

kooba  
THE PET CARE LINE  
MANUAL



PET INFRARED SENSING  
AUTOMATIC PAW CLEANER

EN DE FR NL ES IT PL  
CS HU SV DA SK

CE

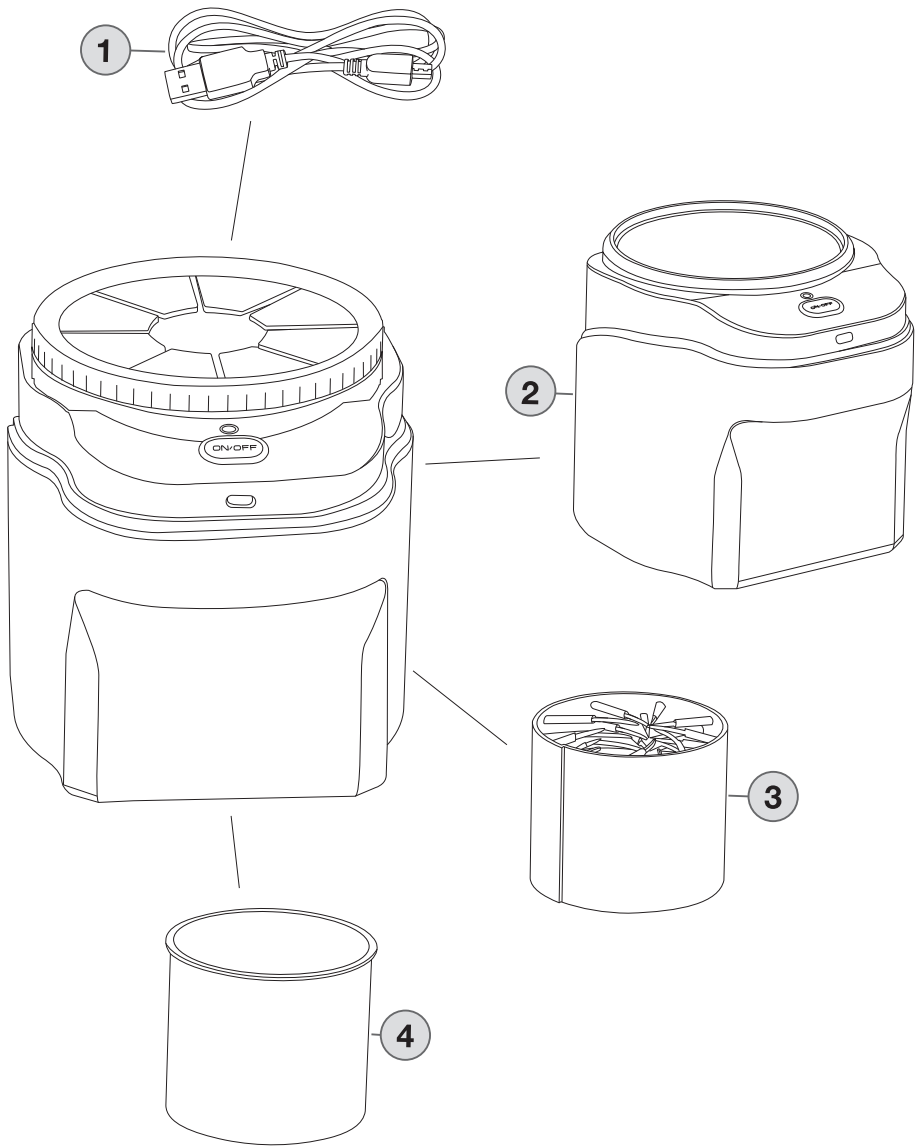

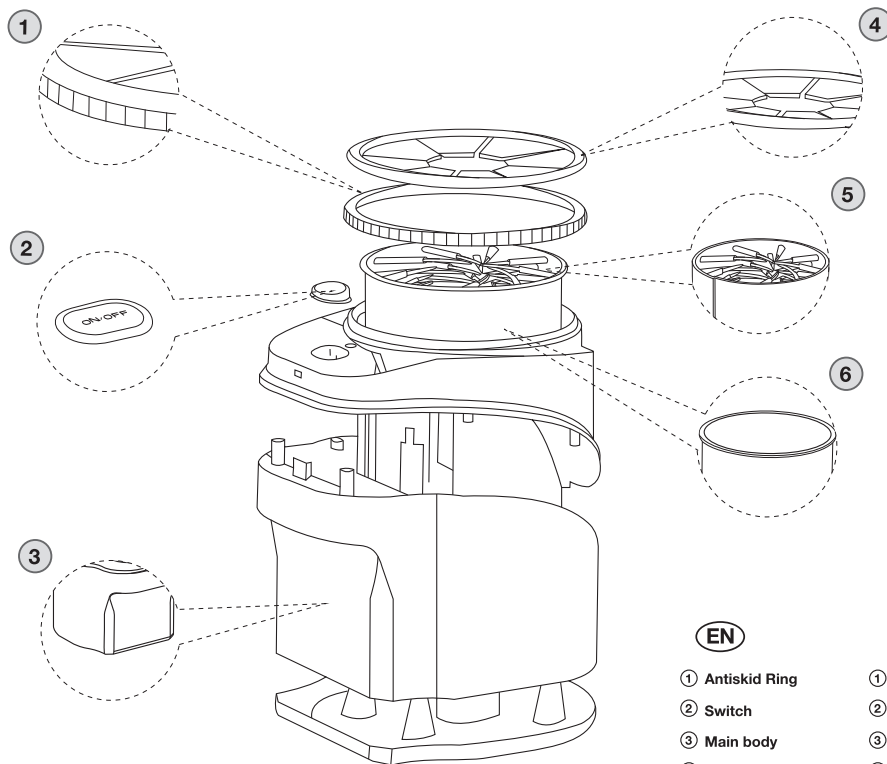

**EN**

- ① Antiskid Ring
- ② Switch
- ③ Main body
- ④ Splash Guard
- ⑤ Silicone brush
- ⑥ Water tank

**DE**

- ① Antirutschring
- ② Schalter
- ③ Hauptkörper
- ④ Spritzschutz
- ⑤ Silikonbürste
- ⑥ Wassertank

**FR**

- ① Anneau antidérapant
- ② Interrupteur
- ③ Corps principal
- ④ Garde-éclaboussures
- ⑤ Brosse en silicone
- ⑥ Réservoir d'eau

**NL**

- ① Antislipring
- ② Schakelaar
- ③ Hoofdonderdeel
- ④ Spatscherm
- ⑤ Siliconen borstel
- ⑥ Watertank

**ES**

- ① Anillo antideslizante
- ② Interruptor
- ③ Cuerpo principal
- ④ Protector contra salpicaduras
- ⑤ Cepillo de silicona
- ⑥ Depósito de agua

**IT**

- ① Anello antiscivolo
- ② Interruttore
- ③ Corpo principale
- ④ Paraspruzzi
- ⑤ Spazzola in silicone
- ⑥ Serbatoio d'acqua

**PL**

- ① Pierścień przeciwpoślizgowy
- ② Przełącznik
- ③ Główna obudowa
- ④ Osłona przeciwrozpryskowa
- ⑤ Szczotka silikonowa
- ⑥ Zbiornik na wodę

**CS**

- ① Protiskluzový kroužek
- ② Spínač
- ③ Hlavní tělo
- ④ Stříkací štít
- ⑤ Silikonový kartáč
- ⑥ Vodní nádrž

**HU**

- ① Csúszásgátló ering
- ② Kapcsoló
- ③ Főtest
- ④ Törcsendvédő
- ⑤ Szilikon pince
- ⑥ Víztank

**SV**

- ① Antislipring
- ② Släp
- ③ Fötest
- ④ Skvalpsskydd
- ⑤ Silikonbürste
- ⑥ Vattentank

**DA**

- ① Anti-skridring
- ② Skifter
- ③ Hovedkrop
- ④ Skvalpbeskytter
- ⑤ Silikonebørste
- ⑥ Vandtank

**SK**

- ① Antipomazávací prsteneč
- ② Spínač
- ③ Hlavná časť
- ④ Bránnik od splách
- ⑤ Kremičkova časátka
- ⑥ Vodná nádoba

## EN Carefully read the following instructions for use.

Use the product only as described and only for the given areas of application. Keep these instructions safe. When passing the product on to a third party, always make sure that the documentation is included.

### Packaging contents

- 1 x paw cleaner
- 1 x silicone brush
- 1 x USB cable
- 1 x instruction for use

### Packaging contents

Power supply food container:

3.7V  $\equiv$  lithium ion LiR18650,2000mAh

Charging time:2.5h

USB cable:

Do not use power supply units with an output current of  $> 1A$

$\equiv$  Symbol for DC voltage

### Safety information

- Never charge the battery immediately after use. Always leave the battery to cool down first (min. 5-10 minutes).
- Only use the USB cable provided to charge the battery.
- Since the battery heats up during the charging process, it is vital to ensure there is adequate ventilation. Never cover up the product!
- Disconnect the item from the USB cable when it is fully charged.
- The product may only be charged in dry, enclosed indoor areas. Never charge or store the product near large heat sources or open fires, as this could result in the battery exploding.
- If the product catches fire during the charging process, do not extinguish it with water but with dry sand, for example.
- Do not leave the product unattended during the charging process and watch out for possible overheating.
- Only charge the battery at an ambient temperature of 5-35°C.
- The charging contacts on the device must

not be connected through metal objects.

- Never try to manipulate, modify or repair the battery or the product.
- Do not use harsh chemicals or detergents in the water tank. Only use pet-safe cleaning solutions recommended by veterinarians.

### Indicator Light

**Green Light:** Power-on and working indicator. After pressing the ON/OFF button, the green light will blink slowly. When the machine is in working mode, the green light will remain steady.

**Red Light:** When the paw cleaner is charging, the red light will remain steady. It turns off when fully charged.

### Charging the paw cleaner

1. Insert the end of the cable into the opening on the paw cleaner.
2. Plug the other end of the USB cable into a charging station with a USB port.
3. During charging, the button and infrared functions are automatically disabled, and the red light remains steady.
4. The charge indicator light on the paw cleaner will turn off when the battery is fully charged.

### Operation Steps

1. Fill the water tank with clean, lukewarm water. The recommended water temperature is between [30 °C - 40 °C] to ensure the comfort and safety of your pet.
2. Press and hold the button for 3 seconds to turn on the machine. The green light will blink slowly, and the infrared detection function will be automatically activated.
3. Gently guide your pet to approach the infrared sensor area. As the paw enters the sensing range, the infrared sensor will detect it, and the brushes will start to rotate automatically. After starting, it will operate in a cleaning mode of 10 seconds forward rotation and 10 seconds reverse rotation, repeating continuously until the paw is removed.

If the paw is removed from the basin, the motor stops immediately, and the green

LED resumes slow blinking.

If no paw is detected within **5 minutes**, the device powers off automatically, and the green LED turns **off**.

4. Hold your pet's leg gently but firmly to keep the paw in place during the cleaning process. The soft brushes will work to remove dirt from all sides of the paw, including between the toes.
5. If your pet becomes restless or uncomfortable during the process, stop the operation immediately and comfort your pet.
6. Remove your pet's paw from the washer and wipe it dry with a towel. Repeat the process for each paw.
7. Empty the remaining water in the tank and clean the inside with a mild detergent and a soft cloth. Rinse thoroughly and dry before storing.

## Overload Protection

If the motor's load current exceeds 1A during operation:

The circuit automatically pauses, stopping the motor and turning the green LED off.

Scenario 1: If the load decreases to normal levels, the motor resumes operation, and the green LED turns solid.

Scenario 2: If the load decreases but no object is detected by the infrared sensor, the motor remains idle, and the green LED blinks slowly.

## Water Drainage System

The paw cleaner is equipped with a built-in drainage system. When the water level is too high, excess water will automatically drain from the bottom to prevent overflow.

**Usage Suggestion:** It is recommended to place the machine in a bathroom or a slightly larger basin during use to collect the drained water and keep the surrounding area dry and tidy.

## Troubleshooting

### A. Power and Sensor Issues

#### 1. Device does not work:

- (1) Check whether the device is powered on. If

not, please use the USB cable included in the delivery to charge it.

- (2) Verify that the power outlet is working by plugging in another electrical appliance.
- (3) If the problem persists, there may be an internal electrical fault. Contact the manufacturer or a professional technician for repair.

#### 2. Infrared sensor does not detect the pet's paw:

- (1) Examine the sensor area for any dirt, debris, or moisture. Clean the sensor gently with a soft, dry cloth.
- (2) Ensure that the sensor is not blocked by any objects. Remove any obstructions within its detection range.
- (3) Check if the sensor is properly connected to the internal circuitry. If it appears loose, contact the manufacturer for guidance on how to reattach it.

### B. Water and Cleaning System Problems

#### 1. Water leakage:

- (1) Inspect the water tank and its connections for cracks or loose fittings. Tighten any loose parts or replace a damaged tank if necessary.

#### 2. Weak or no water flow:

- (1) Check if any debris or sediment in the water tank.
- (2) Ensure that the water level in the tank is sufficient. If the tank is nearly empty, refill it to the appropriate level.

#### 3. Cleaning brushes do not rotate:

- (1) Look for any objects caught in the brush mechanism, such as hair or small pieces of debris. Remove them carefully to allow the brushes to move freely.
- (2) Check the motor that drives the brushes for proper connection and functionality. If the motor is not working, it may require repair or replacement.

## Storage, cleaning

Always store the product in clean and dry condition at room temperature.

Clean only with a damp cleaning cloth and the wipe dry.

**IMPORTANT!** Never clean the product with aggressive cleaning agents.

## **DE** Lesen Sie hierzu aufmerksam die nachfolgende Gebrauchsanweisung und die Sicherheitshinweise.

Verwenden Sie das Produkt nur wie beschrieben und ausschließlich für die angegebenen Anwendungsbereiche. Bewahren Sie diese Anweisungen sicher auf. Geben Sie bei Weitergabe des Produkts an Dritte stets die vollständige Dokumentation mit.

### **Lieferumfang**

- 1 x Pfotenreiniger
- 1 x Silikonbürste
- 1 x USB-Kabel
- 1 x Bedienungsanleitung

### **Technische Daten**

Stromversorgung:

3,7V  $\equiv$  Lithium-Ionen-Akku LiR18650, 2000mAh

Ladezeit: 2,5 Stunden

USB-Kabel:

Verwenden Sie keine Netzteile mit einem Ausgangsstrom  $>1A$

$\equiv$  Symbol für Gleichspannung

### **⚠ Batteriewarnhinweise**

- Laden Sie den Akku niemals unmittelbar nach der Verwendung. Lassen Sie ihn zunächst abkühlen (mindestens 5-10 Minuten).
- Verwenden Sie zum Laden des Akkus ausschließlich das mitgelieferte USB-Kabel.
- Da sich der Akku während des Ladevorgangs erwärmt, ist es erforderlich, auf eine ausreichende Belüftung zu achten. Decken Sie den Artikel niemals ab!
- Trennen Sie das Gerät nach vollständiger Ladung vom USB-Kabel.
- Laden oder lagern Sie das Produkt nur in trockenen, geschlossenen Innenräumen.
- Halten Sie es fern von großen Hitzequellen oder offenem Feuer, da dies zu einer Akku-Explosion führen kann.
- Fängt das Gerät während des Ladens Feuer, löschen Sie es nicht mit Wasser, sondern verwenden Sie beispielsweise trockenen

Sand.

- Lassen Sie das Gerät während des Ladens nicht unbeaufsichtigt und achten Sie auf Überhitzung.
- Laden Sie den Akku nur bei Umgebungstemperaturen von 5-35°C.
- Die Ladekontakte des Geräts dürfen nicht mit metallischen Gegenständen verbunden werden.
- Versuchen Sie niemals, den Akku oder das Gerät zu manipulieren, zu modifizieren oder zu reparieren.
- Verwenden Sie keine aggressiven Chemikalien oder Reinigungsmittel im.
- Wassertank. Nutzen Sie ausschließlich tierfreundliche Reinigungslösungen, die von Tierärzten empfohlen werden.

### **Lieferumfang**

**Grünes Licht:** Ein-/Arbeitsanzeige.

Nach Betätigen der Ein-/Aus-Taste blinkt das grüne Licht langsam. Im Betriebsmodus leuchtet es dauerhaft.

**Rotes Licht:** Während des Ladens leuchtet das rote Licht dauerhaft.

### **Laden des Pfotenreinigers**

1. Stecken Sie das Kabelende in die Öffnung des Pfotenreinigers.
2. Verbinden sie das ende der leitung zu einem adapter Oder ladegerät.
3. Während des Ladens sind die Taste und Infrarotfunktionen deaktiviert. Das rote Licht leuchtet kontinuierlich.
4. Die Ladestatusanzeige erlischt nach vollständiger Ladung.



## Bedienungsschritte

1. Füllt den tank mit sauberem, warmem wasser. Empfehlungen temperatur in [30 °C-40 °C] zwischen, zu gewährleisten. Und sicher sicherheit.
2. Drei sekunden lang drücken sie den knopf. Die ampeln flattern langsam, und die infrarotfunktion wird automatisch aktiviert.
3. Führen Sie Ihr Tier behutsam in den Bereich des Infrarotsensors. Sobald die Pfote den Erfassungsbereich betritt, erkennt der Infrarotsensor diese, und die Bürsten beginnen automatisch zu rotieren. Nach dem Start arbeitet das Gerät im Reinigungsmodus mit 10 Sekunden Vorwärtsdrehung und 10 Sekunden Rückwärtsdrehung, was sich kontinuierlich wiederholt, bis die Pfote entfernt wird.

Wenn die Pfote aus dem Becken entfernt wird, stoppt der Motor sofort und die grüne LED blinkt langsam weiter.

Wird innerhalb von 5 Minuten keine Pfote erkannt, schaltet sich das Gerät automatisch ab und die grüne LED erlischt.

4. Halten Sie die Pfote während der Reinigung sanft aber sicher fest. Die weichen Bürsten entfernen Schmutz von allen Seiten, auch zwischen den Zehen.
5. Bei Unruhe des Tieres: Stoppen Sie sofort und beruhigen Sie es.
6. Trocknen Sie die Pfote nach der Reinigung mit einem Handtuch ab. Wiederholen Sie den Vorgang für jede Pfote.
7. Entleeren Sie den Wassertank und reinigen Sie ihn mit mildem Reinigungsmittel und einem weichen Tuch. Spülen Sie gründlich nach und trocknen Sie vor der Lagerung.

## Überlastschutz

Wenn der Motorlaststrom während des Betriebs **1 A überschreitet**:

Die Schaltung unterbricht automatisch, stoppt den Motor und schaltet die grüne LED **aus**.

**Szenario 1:** Verringert sich die Last auf das normale Niveau, setzt der Motor den Betrieb fort und die grüne LED leuchtet **dauerhaft**.

**Szenario 2:** Verringert sich die Last, aber es wird kein Objekt vom Infrarotsensor erkannt. Der Motor bleibt im Leerlauf und die grüne LED **blinkt langsam**.

## Wasserablaufsystem

Bei zu hohem Wasserstand wird überschüssiges Wasser automatisch über den Boden abgeleitet.

**Empfehlung:** Platzieren Sie das Gerät im Bad oder in einer Auffangschale, um Verschütten zu vermeiden.

## Fehlerbehebung

### A. Strom- und Sensorprobleme

#### 1. Gerät funktioniert nicht:

- (1) Prüfen Sie die Stromversorgung und laden Sie ggf. nach.
- (2) Testen Sie die Steckdose mit einem anderen Gerät.
- (3) Bei anhaltenden Problemen: Wenden Sie sich an den Hersteller oder einen Fachtechniker.

#### 2. Sensor erkennt Pfote nicht:

- (1) Reinigen Sie den Sensorbereich mit einem trockenen Tuch.
- (2) Entfernen Sie Hindernisse im Erfassungsbereich.
- (3) Überprüfen Sie die interne Verbindung des Sensors.

### B. Wasser- und Reinigungsprobleme

#### 1. Wasseraustritt:

- (1) Überprüfen Sie Tank und Anschlüsse auf Risse oder Lockerungen.

#### 2. Schwacher oder kein Wasserfluss:

- (1) Entfernen Sie Ablagerungen im Tank.
- (2) Füllen Sie bei niedrigem Wasserstand nach.

#### 3. Bürsten drehen sich nicht:

- (1) Entfernen Sie Haar- oder Schmutzpartikel aus dem Bürstenmechanismus.
- (2) Überprüfen Sie die Motorverbindung.

## Lagerung und Reinigung

Lagern Sie das Produkt stets trocken und bei Raumtemperatur.

Reinigen Sie es nur mit einem feuchten Tuch.

**Wichtig:** Verwenden Sie keine aggressiven Reiniger.



## FR Lisez attentivement les instructions suivantes avant utilisation.

N'utilisez le produit que comme décrit et pour les zones d'application indiquées. Veuillez conserver cette notice d'utilisation. Transmettez tous les documents en cas de cession du produit à une tierce personne.

### Contenu de l'emballage

- 1 x nettoyeur de pattes
- 1 x brosse en silicone
- 1 x câble USB
- 1 x manuel d'utilisation

### Caractéristiques techniques

Alimentation :

Batterie  $\equiv$  lithium-ion 3,7V LiR18650, 2000mAh

Temps de charge : 2,5 heures

Câble USB :

N' utilisez pas d' alimentations avec un courant de sortie >1A

$\equiv$  Symbole de tension continue

### Avertissements relatifs à la batterie

- Ne chargez jamais la batterie immédiatement après utilisation. Laissez-la refroidir (minimum 5 à 10 minutes).
- Utilisez uniquement le câble USB fourni pour charger la batterie.
- Étant donné que la batterie chauffe pendant la charge, assurez une ventilation adéquate. Ne couvrez jamais le produit !
- Débranchez l'appareil du câble USB une fois la charge terminée.
- Chargez le produit uniquement dans des espaces intérieurs secs et fermés. Ne chargez ni ne stockez le produit près de sources de chaleur importantes ou de flammes nues, car cela pourrait provoquer une explosion de la batterie.
- Si le produit prend feu pendant la charge, n'utilisez pas d' eau pour l' éteindre, mais employez du sable sec, par exemple.
- Ne laissez pas l'appareil sans surveillance

pendant la charge et surveillez tout risque de surchauffe.

- Chargez la batterie uniquement à une température ambiante de 5 à 35°C.
- Les contacts de charge de l' appareil ne doivent pas entrer en contact avec des objets métalliques. Ne tentez jamais de manipuler, modifier ou réparer la batterie ou le produit.
- N' utilisez pas de produits chimiques agressifs ou de détergents dans le réservoir d' eau. Utilisez uniquement des solutions de nettoyage recommandées par les vétérinaires et sans danger pour les animaux.

### Lumière indicatrice

**Lumière verte** : Indicateur de mise sous tension et de fonctionnement.

Après avoir appuyé sur le bouton ON/OFF, la lumière verte clignote lentement. En mode de fonctionnement, la lumière verte reste allumée en continu.

**Lumière rouge** : Lorsque la machine à laver les pieds est chargée, la lumière rouge reste allumée.

### Chargement du nettoyeur de pattes

1. Insérez l'extrémité du câble dans l'ouverture du nettoyeur de pattes.
2. Branchez l' autre extrémité du câble USB dans le port USB de la station de recharge.
3. Pendant la charge, le bouton et les fonctions infrarouges sont désactivés automatiquement, et la lumière rouge reste allumée, indiquant que l'appareil est en charge.
4. La lumière indicatrice de charge s' éteint lorsque la batterie est pleinement chargée.

### Étapes d'utilisation

1. Remplissez le réservoir d' eau avec de l' eau tiède et propre. La température recommandée est entre [30°C - 40°C] pour assurer le confort et la sécurité de votre animal.
2. Appuyez et maintenez le bouton enfoncé pendant 3 secondes pour allumer l' appareil. La lumière verte clignote lentement, et la fonction de détection infrarouge s' active automatiquement.

3. Guidez délicatement votre animal vers la zone du capteur infrarouge. Lorsque la patte entre dans la plage de détection, le capteur infrarouge la détecte et les brosses commencent à tourner automatiquement. Après le démarrage, l'appareil fonctionne en mode de nettoyage avec une rotation avant de 10 secondes suivie d'une rotation arrière de 10 secondes, répétées en continu jusqu'à ce que la patte soit retirée.

Si la patte est retirée du bassin, le moteur s'arrête immédiatement et la LED verte reprend un clignotement lent.

Si aucune patte n'est détectée dans les 5 minutes, l'appareil s'éteint automatiquement et la LED verte s'éteint.

4. Maintenez la patte de votre animal fermement mais délicatement pendant le nettoyage. Les brosses douces éliminent la saleté sur tous les côtés de la patte, y compris entre les coussinets.
5. Si votre animal devient agité ou inconfortable pendant le processus, arrêtez immédiatement l'opération et réconfortez-le.
6. Retirez la patte de l'appareil et séchez-la avec une serviette. Répétez le processus pour chaque patte.
7. Videz l'eau restante du réservoir et nettoyez l'intérieur avec un détergent doux et un chiffon. Rincez soigneusement et séchez avant de ranger.

## Protection contre les surcharges

Si le courant de charge du moteur dépasse **1 A** en fonctionnement :

Le circuit s'interrompt automatiquement, arrête le moteur et éteint la LED verte.

**Scénario 1** : Si la charge revient à un niveau normal, le moteur reprend son fonctionnement et la LED verte s'allume **en continu**.

**Scénario 2** : Si la charge diminue mais qu'aucun objet n'est détecté par le capteur infrarouge :

Le moteur reste inactif et la LED verte **clignote lentement**.

## Système de drainage

Le nettoyeur de pattes est équipé d'un système de drainage intégré. Lorsque le niveau d'eau est

trop élevé, l'excès d'eau s'évacue automatiquement par le fond pour éviter les débordements.

**Conseil d'utilisation** : Placez l'appareil dans une salle de bain ou un bac de récupération pendant l'utilisation pour recueillir l'eau drainée et maintenir l'environnement sec et propre.

## Dépannage

### A. Problèmes d'alimentation et de capteur

#### 1. L'appareil ne fonctionne pas :

(1) Vérifiez si l'appareil est allumé. Sinon, chargez-le avec le câble USB fourni.

(2) Testez la prise électrique en y branchant un autre appareil.

(3) Si le problème persiste, il peut y avoir une panne électrique interne. Contactez le fabricant ou un technicien professionnel.

#### 2. Le capteur infrarouge ne détecte pas la patte :

(1) Inspectez la zone du capteur pour détecter la saleté, les débris ou l'humidité. Nettoyez le capteur avec un chiffon doux et sec.

(2) Assurez-vous qu'aucun objet ne bloque le capteur. Retirez les obstacles dans sa zone de détection.

(3) Vérifiez la connexion interne du capteur. S'il est desserré, contactez le fabricant pour des instructions.

### B. Problèmes d'eau et de nettoyage

#### 1. Fuite d'eau :

(1) Vérifiez le réservoir et ses raccords pour détecter les fissures ou les pièces lâches. Serrez ou remplacez les pièces si nécessaire.

#### 2. Débit d'eau faible ou nul :

(1) Vérifiez la présence de débris dans le réservoir.

(2) Assurez-vous que le niveau d'eau est suffisant.

#### 3. Les brosses ne tournent pas :

(1) Retirez les poils ou débris coincés dans le mécanisme.

(2) Vérifiez la connexion et le fonctionnement du moteur.

## Stockage et nettoyage

Conservez toujours le produit dans un endroit sec et à température ambiante.

Nettoyez uniquement avec un chiffon humide.

**Important** : N'utilisez pas de produits abrasifs.

## NL Lees hiervoor deze gebruiksaanwijzing aandachtig door.

Gebruik het product alleen zoals beschreven en uitsluitend voor de aangegeven doeleinden. Bewaar de handleiding zorgvuldig. Als u het product aan derden geeft, dient u ook deze documenten te overhandigen.

### Leveringsomvang

- 1 x pootreiniger
- 1 x siliconen borstel
- 1 x USB-kabel
- 1 x gebruiksaanwijzing

### Technische gegevens

Voeding:

3,7V === lithium-ion LiR18650, 2000mAh

Oplaadtijd: 2,5 uur

USB-kabel:

Gebruik geen voedingseenheden met een uitgangsstroom >1A

=== Symbool voor gelijkspanning

### ⚠ Waarschuwingen accu

- Laad de batterij nooit direct na gebruik. Laat deze eerst afkoelen (minimaal 5-10 minuten).
- Gebruik voor het opladen van de accu uitsluitend de meegeleverde USB-kabel.
- Omdat de accu warm wordt tijdens het laadproces, dient te worden gezorgd voor voldoende ventilatie. Dek het artikel nooit af!
- Koppel het artikel los van de USB-kabel zodra het volledig is opgeladen.
- Het artikel mag alleen in droge, gesloten ruimten binnenshuis worden opgeladen. Laad het artikel nooit op en sla het niet op in de nabijheid van grote hittebronnen of open vuur. Dit kan leiden tot het exploderen van de accu. Als het artikel tijdens het opladen in brand vliegt, blust u het niet met water, maar bijvoorbeeld met droog zand.
- Laat het artikel tijdens het opladen niet onbeheerd en let op mogelijke oververhiting.
- Laad de accu alen op bij een omgevings-temperatuur van 5-35°C.
- De laadcontacten van het apparaat mogen

niet door metalen voorwerpen worden verbonden.

- Probeer nooit een accu of het artikel te manipuleren, modificeren of repareren.
- Gebruik geen agressieve chemicaliën in de watertank. Gebruik alleen dierenvriendelijke reinigingsmiddelen die door dierenartsen worden aanbevolen.

### Indicatorlichten

**Groen licht:** Aan/werkingsindicator.

Na het indrukken van de AAN/UIT-knip knippert het groene licht langzaam. Tijdens gebruik brandt het groen continu.

**Rood licht:** Brandt continu tijdens het opladen.

### Opladen van de pootreiniger

1. Sluit de USB-kabel aan op de pootreiniger. Sluit het andere uiteinde van de usb-kabel
2. aan op een stroomadapter of een oplaadapparaat.
3. Het rode licht blijft branden tijdens het opladen en de toetsen en ir-functie zijn tijdelijk uitgeschakeld.
4. Het licht gaat uit na volledige oplading.

### Bedieningsstappen

1. Vul de watertank met lauw water (30°C–40°C).
2. Houd de knop 3 seconden ingedrukt om het apparaat in te schakelen. Het groene licht knippert en de infraroodsensor wordt geactiveerd.
3. Begeleid uw huisdier voorzichtig naar het infraroodsensorgebied. Zodra de poot het detectiegebied binnengaat, detecteert de infraroodsensor deze en beginnen de borstels automatisch te draaien. Na het starten werkt het apparaat in een schoonmaakmodus van 10 seconden voorwaartse rotatie en 10 seconden achterwaartse rotatie, die continu wordt herhaald totdat de poot wordt verwijderd.  
Als de poot uit de bak wordt gehaald, stopt de motor onmiddellijk en knippert de groene LED langzaam.  
Als er binnen 5 minuten geen poot wordt

- gedetecteerd, schakelt het apparaat automatisch uit en gaat de groene LED uit.
4. Houd de poot voorzichtig vast tijdens het reinigen.
  5. Stop direct bij onrust en troost uw dier.
  6. Droog de poot na reiniging af. Herhaal voor alle poten.
  7. Maak de tank na gebruik leeg en reinig deze met mild sopje.

## Overbelastingsbeveiliging

Als de belastingsstroom van de motor tijdens gebruik **1 A overschrijdt**:

Het circuit onderbreekt automatisch, stopt de motor en schakelt de groene LED **uit**.

**Scenario 1:** Als de belasting terugkeert naar een normaal niveau, hervat de motor de werking en brandt de groene LED **continu**.

**Scenario 2:** Als de belasting afneemt maar er geen object wordt gedetecteerd door de infraroodsensor:

De motor blijft inactief en de groene LED **knip-pert langzaam**.

## Waterafvoersysteem

Bij te hoog waterniveau loopt overtollig water automatisch af via de bodem.

**Tip:** Plaats het apparaat in een badkamer of op een opvangbak om morsen te voorkomen.

## Probleemoplossing

### A. Stroom en sensorproblemen

#### 1. Apparaat werkt niet:

- (1) Controleer of het apparaat is ingeschakeld. Zo niet, laad het dan op met de meegeleverde USB-kabel.
- (2) Controleer of het stopcontact werkt door een ander elektrisch apparaat aan te sluiten.
- (3) Als het probleem aanhoudt, kan er een interne elektrische storing zijn. Neem contact op met de fabrikant of een professionele technicus voor reparatie.

#### 2. Sensor detecteert poot niet:

- (1) Controleer of het apparaat is ingeschakeld. Zo niet, laad het dan op met de meegeleverde USB-kabel.
- (2) Controleer of het stopcontact werkt door

een ander elektrisch apparaat aan te sluiten.

- (3) Als het probleem aanhoudt, kan er een interne elektrische storing zijn. Neem contact op met de fabrikant of een professionele technicus voor reparatie.

### B. Water- en reinigingsproblemen

#### 1. Lekkage:

- (1) Inspecteer de watertank en de aansluitingen op scheuren of losse onderdelen. Draai eventuele losse onderdelen aan of vervang een beschadigde tank indien nodig.

#### 2. Zwakke waterstroom:

- (1) Controleer op vuil of sediment in de watertank.
- (2) Zorg ervoor dat het waterpeil in de tank voldoende is. Als de tank bijna leeg is, vul deze dan bij tot het juiste niveau.

#### 3. Borstels draaien niet:

- (1) Zoek naar voorwerpen die vastzitten in het borstelmechanisme, zoals haar of kleine vuildeeltjes. Verwijder deze voorzichtig om de borstels vrij te laten bewegen.
- (2) Controleer de motor die de borstels aandrijft op correcte aansluiting en functionaliteit. Als de motor niet werkt, kan reparatie of vervanging nodig zijn.

## Opslag, reiniging

Bewaar het apparaat droog en op kamertemperatuur.

Reinig alleen met een vochtige doek.

**BELANGRUK!** Gebruik geen agressieve schoonmaakmiddelen.

## ES Lea detenidamente las siguientes instrucciones de uso.

Utilice el producto únicamente como se describe y solo para las áreas de aplicación indicadas. Guarde estas instrucciones en un lugar seguro. Al entregar el producto a un tercero, asegúrese siempre de incluir la documentación.

### Contenido del embalaje

- 1 x limpiador de patas
- 1 x cepillo de silicona
- 1 x cable USB
- 1 x manual de instrucciones

### Datos técnicos

Alimentación del contenedor de energía:

3.7V  $\equiv$  LiR18650, 2000mAh

Tiempo de carga: 2.5 h

Cable USB: No utilice fuentes de alimentación con una corriente de salida >1A

$\equiv$  Símbolo de voltaje DC

### Advertencias sobre la batería

- Nunca cargue la batería inmediatamente después de usarla. Deje que la batería se enfríe primero (mín. 5-10 minutos).
- Utilice solo el cable USB proporcionado para cargar la batería.
- Dado que la batería se calienta durante la carga, es vital garantizar una ventilación adecuada. ¡Nunca cubra el producto!
- Desconecte el producto del cable USB cuando esté completamente cargado.
- El producto solo debe cargarse en áreas interiores secas y cerradas. Nunca lo cargue ni almacene cerca de fuentes de calor intenso o fuego abierto, ya que podría provocar una explosión de la batería.
- Si el producto se incendia durante la carga, no lo extinga con agua, sino con arena seca, por ejemplo.
- No deje el producto desatendido durante la carga y vigile posibles sobrecalentamientos.
- Cargue la batería solo a una temperatura ambiente de 5-35°C.

- Los contactos de carga del dispositivo no deben conectarse mediante objetos metálicos.
- Nunca intente manipular, modificar o reparar la batería o el producto.
- No use químicos agresivos o detergentes en el depósito de agua. Utilice únicamente soluciones de limpieza seguras para mascotas recomendadas por veterinarios.

### Luces indicadores

**Luz verde:** Indicador de encendido y funcionamiento. Después de presionar el botón ON/OFF, la luz verde parpadeará lentamente. Cuando la máquina está en modo de trabajo, la luz verde permanecerá fija.

**Luz roja:** Cuando el limpiador de patas está cargando, la luz roja permanecerá fija. Se apagará cuando esté completamente cargado.

### Carga del limpiador de patas

1. Inserte el extremo del cable en la abertura del limpiador de patas.
2. Conecte el otro extremo del cable USB a un puerto USB de una estación de carga.
3. Durante la carga, el botón y las funciones infrarrojas se desactivan automáticamente, y la luz roja permanece fija.
4. La luz indicadora de carga del limpiador de patas se apagará cuando la batería esté completamente cargada.

### Pasos de operación

1. Llene el depósito de agua con agua limpia y tibia. La temperatura recomendada del agua es entre [30°C - 40°C] para garantizar la comodidad y seguridad de su mascota.
2. Presione y mantenga presionado el botón durante 3 segundos para encender la máquina. La luz verde parpadeará lentamente, y la función de detección infrarroja se activará automáticamente.
3. Guíe suavemente a su mascota hacia el área del sensor infrarrojo. Cuando la pata entre en el rango de detección, el sensor infrarrojo la detectará y los cepillos comenzarán a girar automáticamente. Tras iniciarse, operará en un modo de limpieza de 10 segundos de rotación hacia adelante y 10 segundos hacia atrás, repitiéndose continuamente

hasta que se retire la pata.

Si la pata se retira de la cubeta, el motor se detiene inmediatamente y el LED verde reanuda el parpadeo lento.

Si no se detecta ninguna pata en 5 minutos, el dispositivo se apaga automáticamente y el LED verde se apaga.

4. Sujete la pata de su mascota con firmeza pero suavemente para mantenerla en su lugar durante el proceso de limpieza. Los cepillos suaves trabajarán para eliminar la suciedad de todos los lados de la pata, incluidos los espacios entre los dedos.
5. Si su mascota se inquieta o muestra incomodidad durante el proceso, detenga la operación inmediatamente y tranquilícela.
6. Retire la pata de su mascota del limpiador y séquela con una toalla. Repita el proceso para cada pata.
7. Vacíe el agua restante del depósito y limpie el interior con un detergente suave y un paño. Enjuague bien y seque antes de guardarlo.

## Protección contra sobrecarga

Si la corriente de carga del motor supera 1A durante la operación:

El circuito se pausa automáticamente, deteniendo el motor y apagando el LED verde.

**Escenario 1:** Si la carga disminuye a niveles normales, el motor reanuda la operación y el LED verde se enciende en modo fijo.

**Escenario 2:** Si la carga disminuye pero no se detecta ningún objeto mediante el sensor infrarrojo, el motor permanece inactivo y el LED verde parpadea lentamente.

## Sistema de drenaje de agua

El limpiador de patas está equipado con un sistema de drenaje integrado. Cuando el nivel del agua es demasiado alto, el exceso se drenará automáticamente por la parte inferior para evitar desbordamientos.

**Sugerencia de uso:** Se recomienda colocar la máquina en un baño o en una cubeta ligeramente más grande durante el uso, para recolectar el agua drenada y mantener el área circundante seca y ordenada.

## Solución de problemas

### A. Problemas de energía y sensores

#### 1. El dispositivo no funciona:

- (1) Verifique si el dispositivo está encendido. Si no, use el cable USB incluido para cargarlo.
- (2) Compruebe que el enchufe funcione conectando otro aparato eléctrico.
- (3) Si el problema persiste, puede haber una falla eléctrica interna. Contacte al fabricante o a un técnico profesional para reparación.

#### 2. El sensor infrarrojo no detecta la pata de la mascota:

- (1) Examine el área del sensor en busca de suciedad, residuos o humedad. Limpie el sensor suavemente con un paño seco y suave.
- (2) Asegúrese de que ningún objeto bloquee el sensor. Retire cualquier obstrucción dentro de su rango de detección.
- (3) Verifique si el sensor está correctamente conectado al circuito interno. Si parece suelto, contacte al fabricante para recibir instrucciones sobre cómo reajustarlo.

### B. Problemas del sistema de agua y limpieza

#### 1. Fugas de agua:

- (1) Inspeccione el depósito de agua y sus conexiones en busca de grietas o ajustes flojos. Apriete las partes sueltas o reemplace el depósito dañado si es necesario.

#### 2. Flujo de agua débil o nulo:

- (1) Revise si hay residuos o sedimentos en el depósito de agua.
- (2) Asegúrese de que el nivel de agua en el depósito sea suficiente. Si está casi vacío, rellénelo al nivel apropiado.

#### 3. Los cepillos de limpieza no giran:

- (1) Busque objetos atascados en el mecanismo del cepillo, como pelo o pequeños residuos. Retírelos con cuidado para permitir el movimiento libre de los cepillos.
- (2) Verifique la conexión y funcionalidad del motor que impulsa los cepillos. Si el motor no funciona, puede requerir reparación o reemplazo.

## Almacenamiento y limpieza

Guarde siempre el producto en condiciones limpias y secas a temperatura ambiente.

Limpie solo con un paño húmedo y séquelo después.

**¡IMPORTANTE!** Nunca limpie el producto con agentes de limpieza agresivos.

## **IT** Leggere attentamente le seguenti istruzioni per l'uso.

Utilizzare il prodotto solo come descritto e unicamente per le aree di applicazione indicate. Conservare queste istruzioni in un luogo sicuro. Quando si trasferisce il prodotto a terzi, assicurarsi sempre di includere la documentazione.

### **Contenuto della confezione**

- 1 x pulitore per zampe
- 1 x spazzola in silicone
- 1 x cavo USB
- 1 x manuale di istruzioni

### **Dati tecnici**

Alimentazione del contenitore di energia:

3.7V=== ione di litio LiR18650, 2000mAh

Tempo di ricarica: 2,5 ore

Cavo USB:

Non utilizzare alimentatori con corrente di uscita >1A

=== Simbolo per tensione continua

### **⚠ Avvertenze sulla batteria**

- Non caricare mai la batteria immediatamente dopo l'uso. Lasciare raffreddare la batteria prima (min. 5-10 minuti).
- Utilizzare solo il cavo USB fornito per la ricarica.
- Poiché la batteria si surriscalda durante la ricarica, assicurare una ventilazione adeguata. Non coprire il prodotto!
- Scollegare il prodotto dal cavo USB una volta completamente carico.
- Ricaricare il prodotto solo in ambienti interni asciutti e chiusi. Non caricare o conservare vicino a fonti di calore intense o fiamme libere, per evitare esplosioni della batteria.
- Se il prodotto prende fuoco durante la ricarica, non utilizzare acqua per spegnerlo, ma ad esempio sabbia asciutta.
- Non lasciare il prodotto incustodito durante la ricarica e monitorare eventuali surriscaldamenti.
- Caricare la batteria solo a una temperatura ambiente di 5-35°C.
- I contatti di ricarica del dispositivo non devono essere collegati tramite oggetti metallici.

- Non tentare mai di manipolare, modificare o riparare la batteria o il prodotto.
- Non utilizzare prodotti chimici aggressivi o detergenti nel serbatoio dell'acqua. Utilizzare solo soluzioni di pulizia sicure per animali domestici raccomandate dai veterinari.

### **Luci indicative**

**Luce verde:** Indicatore di accensione e funzionamento.

Dopo aver premuto il pulsante ON/OFF, la luce verde lampeggia lentamente. In modalità di lavoro, la luce verde rimane fissa.

**Luce rossa:** Durante la ricarica, la luce rossa rimane fissa. Si spegne quando la batteria è completamente carica.

### **Ricaricare il pulitore per zampe**

1. Inserire l'estremità del cavo nell'apertura del pulitore.
2. Collegare l'altra estremità del cavo USB a una presa USB.
3. Durante la ricarica, il pulsante e le funzioni a infrarossi si disattivano automaticamente, e la luce rossa rimane fissa.
4. La luce indicatrice di carica si spegne quando la batteria è completamente carica.

### **Passaggi operativi**

1. Riempire il serbatoio con acqua pulita e tiepida. La temperatura consigliata è tra [30 °C - 40 °C] per garantire comfort e sicurezza dell'animale.
2. Premere e tenere premuto il pulsante per 3 secondi per accendere il dispositivo. La luce verde lampeggia lentamente e la funzione di rilevamento a infrarossi si attiva automaticamente.
3. Guidare delicatamente l'animale verso l'area del sensore a infrarossi. Quando la zampa entra nel raggio di rilevamento, il sensore la individua e le spazzole iniziano a ruotare automaticamente. Dopo l'avvio, il dispositivo opera in una modalità di pulizia con rotazione in avanti per 10 secondi e inversa per 10 secondi, ripetendosi fino al ritiro della zampa. Se la zampa viene rimossa, il motore si ferma

immediatamente e il LED verde riprende il lampeggio lento.

Se nessuna zampa viene rilevata entro **5 minuti**, il dispositivo si spegne automaticamente e il LED verde si **spigne**.

4. Tenere la zampa dell' animale con fermezza ma delicatamente durante la pulizia. Le spazzole morbide rimuovono lo sporco da tutti i lati, compresi gli spazi tra le dita.
5. Se l' animale si agita o mostra disagio, interrompere immediatamente l' operazione e calmarlo.
6. Rimuovere la zampa dal dispositivo e asciugarla con un asciugamano. Ripetere per ogni zampa.
7. Svuotare l' acqua residua dal serbatoio e pulire l' interno con detergente delicato e un panno. Risciacquare e asciugare prima di riporlo.

## Protezione da sovraccarico

Se la corrente del motore supera **1A** durante il funzionamento:

Il circuito si interrompe automaticamente, fermando il motore e spegnendo il LED verde.

**Scenario 1:** Se il carico torna a livelli normali, il motore riprende e il LED verde diventa fisso.

**Scenario 2:** Se il carico diminuisce ma non viene rilevato alcun oggetto dal sensore a infrarossi, il motore rimane inattivo e il LED verde **lampeggia lentamente**.

## Sistema di drenaggio

Il pulitore è dotato di un sistema di drenaggio integrato. Se il livello dell' acqua è troppo alto, l' eccesso viene scaricato automaticamente dal fondo per prevenire fuoriuscite.

**Suggerimento:** Si consiglia di posizionare il dispositivo in un bagno o in una vaschetta più ampia durante l' uso, per raccogliere l' acqua di scarico e mantenere l' area asciutta e ordinata.

## Sistema di drenaggio

### A. Problemi di alimentazione e sensori

#### 1. Il dispositivo non funziona:

(1) Verificare se il dispositivo è acceso. In caso contrario, utilizzare il cavo USB incluso per ricaricarlo.

(2) Controllare che la presa elettrica funzioni collegando un altro apparecchio.

(3) Se il problema persiste, potrebbe esserci un guasto interno. Contattare il produttore o un tecnico specializzato.

#### 2. Il sensore a infrarossi non rileva la zampa:

(1) Controllare la presenza di sporco, residui o umidità sul sensore. Pulirlo con un panno asciutto e morbido.

(2) Assicurarsi che il sensore non sia ostruito. Rimuovere eventuali ostacoli nel raggio di rilevamento.

(3) Verificare il collegamento del sensore al circuito interno. Se è allentato, contattare il produttore per assistenza.

### B. Problemi idrici e di pulizia

#### 1. Perdite d'acqua:

(1) Ispezionare il serbatoio e i collegamenti per crepe o allentamenti. Serrare le parti o sostituire il serbatoio danneggiato.

#### 2. Flusso d'acqua debole o assente:

(1) Controllare la presenza di residui nel serbatoio.

(2) Verificare che il livello dell' acqua sia sufficiente. Se è basso, riempirlo.

#### 3. Le spazzole non ruotano:

(1) Rimuovere eventuali oggetti (es. peli) bloccati nel meccanismo delle spazzole.

(2) Controllare il collegamento e il funzionamento del motore. Se non funziona, potrebbe richiedere riparazione o sostituzione.

## Conservazione e pulizia

Conservare il prodotto in ambiente asciutto e pulito a temperatura ambiente.

Pulire solo con un panno umido e asciugare.

**IMPORTANTE!** Non utilizzare mai detersivi aggressivi.

## PL Przeczytaj uważnie poniższe instrukcje użytkownika.

Używaj produktu wyłącznie zgodnie z opisem i tylko do wskazanych zastosowań. Przechowuj te instrukcje w bezpiecznym miejscu. Przekazując produkt osobie trzeciej, zawsze dołączaj dokumentację.

### Zawartość opakowania

- 1 x myjka łap
- 1 x szczotka silikonowa
- 1 x kabel USB
- 1 x instrukcja obsługi

### Dane techniczne

Zasilanie pojemnika energetycznego:  
3,7V === litowo-jonowy LiR18650, 2000mAh  
Czas ładowania: 2,5 godziny  
Kabel USB:  
Nie używaj zasilaczy z prądem wyjściowym >1A  
=== Symbol napięcia stałego

### Ostrzeżenia dotyczące baterii

- Nigdy nie ładuj baterii bezpośrednio po użyciu. Pozwól jej najpierw ostygnąć (min. 5-10 minut).
- Do ładowania używaj wyłącznie dostarczonego kabla USB.
- Ponieważ bateria nagrzewa się podczas ładowania, zapewnij odpowiednią wentylację. Nie przykrywaj produktu!
- Odłącz produkt od kabla USB po pełnym naładowaniu.
- Ładuj produkt tylko w suchych, zamkniętych pomieszczeniach. Nie przechowuj ani nie ładuj w pobliżu źródeł ciepła lub otwartego ognia – grozi to wybuchem baterii.
- Jeśli produkt zapali się podczas ładowania, nie gaś go wodą – użyj np. suchego piasku. Nie pozostawiaj produktu bez nadzoru podczas ładowania i monitoruj ewentualne przegrzanie.
- Ładuj baterię tylko w temperaturze otoczenia 5–35°C.
- Kontakty ładowania nie mogą być łączone

metalowymi przedmiotami.

- Nigdy nie próbuj manipulować, modyfikować ani naprawiać baterii lub produktu.
- Nie używaj agresywnych chemikaliów ani detergentów w zbiorniku na wodę. Stosuj tylko środki czyszczące bezpieczne dla zwierząt, zalecane przez weterynarzy.

### Światła sygnalizacyjne

**Zielone światło:** Wskaźnik zasilania i pracy. Po naciśnięciu przycisku ON/OFF światło miga powoli. W trybie pracy świeci stale.

**Czerwone światło:** Podczas ładowania świeci stale. Gaśnie po pełnym naładowaniu.

### Ładowanie myjki łap

1. Włóż koniec kabla do otworu w myjce.
2. Podłącz drugi koniec kabla USB do portu USB.
3. Podczas ładowania przycisk i funkcje podczerwieni są wyłączone, a czerwone światło świeci stale.
4. Światło ładowania gaśnie po pełnym naładowaniu.

### Kroki obsługi

1. Napelnij zbiornik czystą, letnią wodą. Zalecana temperatura: [30 °C – 40 °C] dla bezpieczeństwa i komfortu zwierzęcia.
2. Przytrzymaj przycisk przez 3 sekundy, aby włączyć urządzenie. Zielone światło zacznie migać, a czujnik podczerwieni aktywuje się automatycznie.
3. Delikatnie skieruj łapę zwierzęcia w obszar czujnika. Gdy łapa znajdzie się w zasięgu, szczotki zaczną się obracać. Tryb mycia: 10 sekund obrotu w przód i 10 sekund w tył, aż do usunięcia łapy.  
Jeśli łapa zostanie usunięta, silnik zatrzyma się, a zielone światło wróci do migania. Jeśli w ciągu 5 minut nie wykryto łapy, urządzenie wyłączy się, a światło zgaśnie.
4. Przytrzymaj łapę zwierzęcia delikatnie, ale stabilnie. Miękkie szczotki usuną brud ze wszystkich stron, w tym między palcami.
5. Jeśli zwierzę się niepokoi, natychmiast przerwij mycie i uspokój je.

6. Wyjmij łapę z myjki i osusz ręcznikiem. Powtórz dla każdej łapy.
7. Opróżnij zbiornik i wyczyść go łagodnym detergentem oraz ściereczką. Wysusz przed przechowywaniem.

## Ochrona przed przeciążeniem

Jeśli prąd silnika przekroczy **1A** podczas pracy: Obwód zatrzyma silnik i wyłączy zielone światło.

**Scenariusz 1:** Jeśli obciążenie wróci do normy, silnik wznowi pracę, a światło **będzie świecić stale**.

**Scenariusz 2:** Jeśli obciążenie spadnie, ale czujnik nie wykryje łapy, silnik pozostanie wyłączony, a światło **będzie migać**.

## System odprowadzania wody

Myjka posiada wbudowany system drenażowy. Gdy poziom wody jest zbyt wysoki, nadmiar jest odprowadzany przez dno, aby zapobiec przelewaniu.

**Sugestia:** Ustaw urządzenie w łazience lub większej misce podczas użytkowania, aby zebrać odprowadzaną wodę.

## Rozwiązywanie problemów

### A. Problemy z zasilaniem i czujnikami

#### 1. Urządzenie nie działa:

- (1) Sprawdź, czy jest włączone. Jeśli nie, naładuj je za pomocą kabla USB.
- (2) Sprawdź działanie gniazdka, podłączając inne urządzenie.
- (3) Jeśli problem pozostaje, możliwa awaria wewnętrzna. Skontaktuj się z producentem.

#### 2. Czujnik podczerwieni nie wykrywa łapy:

- (1) Sprawdź czujnik pod kątem zabrudzeń. Wyczyść go suchą ściereczką.
- (2) Usuń przeszkody blokujące czujnik.
- (3) Sprawdź połączenie czujnika z obwodem. Jeśli jest luźne, skontaktuj się z producentem.

### B. Problemy z wodą i systemem myjącym

#### 1. Wycieki wody:

- (1) Sprawdź zbiornik i połączenia pod kątem pęknięć. Dokręć elementy lub wymień zbiornik.

#### 2. Słaby lub brak przepływu wody:

- (1) Sprawdź obecność osadów w zbiorniku.

- (2) Upewnij się, że poziom wody jest wystarczający.

### 3. Szczotki nie obracają się:

- (1) Usuń włosy lub zanieczyszczenia z mechanizmu szczotek.
- (2) Sprawdź połączenie i działanie silnika. W razie awarii wymień lub napraw.

## Przechowywanie i czyszczenie

Przechowuj produkt w suchym i czystym miejscu w temperaturze pokojowej.

Czyść tylko wilgotną ściereczką i osusz.

**WAŻNE!** Nie używaj agresywnych środków czyszczących.

## CS Před použitím si pečlivě přečtěte následující pokyny.

Používejte výrobek pouze podle popisu a výhradně pro určené účely. Uchovávejte tyto pokyny na bezpečném místě. Při předání výrobku třetí osobě vždy dodejte veškerou dokumentaci.

### Obsah balení

- 1 x čistič tlapek
- 1 x silikonový kartáč
- 1 x USB kabel
- 1 x návod k použití

### Technické údaje

Napájení energetické jednotky:

3.7V===lithium-iontová baterie LiR18650, 2000mAh

Doba nabíjení: 2,5 hodiny

USB kabel:

Nepoužívejte zdroje s výstupním proudem >1A

=== Symbol stejnosměrného napětí

### Varování týkající se baterie

- Nikdy nenabíjete baterii ihned po použití. Nechte ji nejprve vychladnout (min. 5–10 minut).
- K nabíjení používejte pouze dodaný USB kabel.
- Během nabíjení se baterie zahřívá – zajistěte dostatečné větrání. Výrobek nikdy nepřikrývejte!
- Po úplném nabití odpojte výrobek od USB kabelu.
- Nabíjejte pouze v suchých, uzavřených prostorech. Nikdy nenabíjete ani neskladujte v blízkosti zdrojů tepla nebo otevřeného ohně – hrozí výbuch baterie.
- Pokud se výrobek během nabíjení vznítí, nehaste ho vodou, ale například suchým pískem.
- Během nabíjení nenechávejte výrobek bez dozoru a sledujte případné přehřívání.
- Baterii nabíjete pouze při teplotě okolí 5–35°C.

- Nabíjecí kontakty nesmí být propojeny kovovými předměty.
- Nikdy se nepokoušejte baterii nebo výrobek upravovat, modifikovat nebo opravovat.
- Nepoužívejte agresivní chemikálie nebo detergenty do nádržky na vodu. Používejte pouze čisticí prostředky pro zvířata doporučené veterináři.

### Indikační světla

**Zelené světlo:** Indikátor zapnutí a provozu.

Po stisknutí tlačítka ON/OFF světlo pomalu bliká. V pracovním režimu svítí trvale.

**Červené světlo:** Během nabíjení svítí trvale. Vypne se po úplném nabití.

### Nabíjení čističe tlapek

1. Vložte konec kabelu do otvoru na čističi.
2. Druhý konec USB kabelu připojte k USB portu.
3. Během nabíjení jsou tlačítka a infračervené funkce deaktivovány, červené světlo svítí trvale.
4. Indikační světlo nabíjení zhasne po úplném nabití.

### Postup použití

1. Naplňte nádrž čistou vlažnou vodou. Doporučená teplota: [30 °C – 40 °C] pro bezpečnost a pohodlí zvířete.
2. Podržte tlačítko 3 sekundy pro zapnutí přístroje. Zelené světlo začne blikat a infračervený senzor se aktivuje.
3. Jemně namiřte tlapku zvířete do oblasti senzoru. Jakmile senzor detekuje tlapku, kartáče se automaticky roztočí. Čisticí režim: 10 sekund dopředná rotace a 10 sekund zpětná, dokud není tlapka odstraněna. Pokud tlapku vyjmete, motor se okamžitě zastaví a zelené světlo obnoví pomalé blikání. Pokud senzor neodhalí tlapku do **5 minut**, přístroj se vypne a světlo **zhasne**.
4. Tlapku jemně, ale pevně držte během čištění. Měkké kartáče odstraní nečistoty ze všech stran, včetně mezíprstních prostor.
5. Pokud se zvíře neklidně pohybuje,

- okamžitě přerušte čištění a uklidněte ho.
6. Tlapku osušte ručníkem. Opakujte pro každou tlapku.
  7. Vypusťte zbylou vodu z nádrže a vnitřek vyčistěte jemným detergentem a hadříkem. Před uložením důkladně osušte.

## Ochrana proti přetížení

Pokud proud motoru překročí **1A** během provozu:

Obvod se automaticky přeruší, motor se zastaví a zelené světlo zhasne.

**Scénář 1:** Pokud se zatížení vrátí do normálu, motor pokračuje a světlo **svítí trvale**.

**Scénář 2:** Pokud zatížení klesne, ale senzor nic nedetekuje, motor zůstane vypnutý a **světlo bliká**.

## Odvodňovací systém

Čistič má vestavěný odvodňovací systém. Při příliš vysoké hladině vody přebytek odtéká dnem, aby nedocházelo k přetečení.

**Doporučení:** Během používání umístěte přístroj do koupelny nebo větší nádoby pro zachycení odtékající vody.

## Řešení problémů

### A. Problémy s napájením a senzory

#### 1. Přístroj nefunguje:

(1) Zkontrolujte, zda je zapnutý. Pokud ne, nabijte pomocí dodaného USB kabelu.

(2) Ověřte funkčnost zásuvky připojením jiného zařízení.

(3) Pokud problém přetrvává, může jít o vnitřní závadu. Kontaktujte výrobce.

#### 2. Infračervený senzor nereaguje:

(1) Zkontrolujte senzor na nečistoty nebo vlhkost. Očistěte suchým hadříkem.

(2) Odstraňte překážky v dosahu senzoru.

(3) Ověřte připojení senzoru k obvodu. Pokud je uvolněné, kontaktujte výrobce.

### B. Problémy s vodou a čištěním

#### 1. Únik vody:

(1) Prohlédněte nádrž a spoje na praskliny. Utáhněte nebo vyměňte poškozené části.

#### 2. Slabý nebo žádný průtok vody:

(1) Zkontrolujte nádrž na usazeniny.

(2) Ujistěte se, že hladina vody je dostatečná.

### 3. Kartáče se netočí:

(1) Odstraňte chlupy nebo nečistoty z mechanismu kartáčů.

(2) Zkontrolujte motor a jeho připojení. V případě poruchy jej vyměňte.

## Skladování a čištění

Skladujte výrobek v suchu a čistotě při pokojové teplotě.

Čistěte pouze vlhkým hadříkem a poté osušte.

**DŮLEŽITÉ!** Nikdy nepoužívejte agresivní čisticí prostředky.

## HU Olvassa el figyelmesen az alábbi használati utasításokat!

A terméket kizárólag a leírt módon és a jelzett célokra használja. Tartsa meg ezt az útmutatót biztonságos helyen. A termék harmadik félnek történő átadásakor mindig adja át a dokumentációt is.

### Csomag tartalma

- 1 x mancs tisztító
- 1 x szilikon kefe
- 1 x USB kábel
- 1 x használati útmutató

### Műszaki adatok

Tápegység:

3.7V === lítium-ion LiR18650, 2000mAh

Töltési idő: 2.5 óra

USB kábel:

Ne használjon >1A kimeneti áramú tápegységeket!

=== Egyenáramú feszültség jelölése

### Akkuval kapcsolatos figyelmeztetések

- Soha ne töltsön azonnal használat után. Hagyja az akkut először lehűlni (legalább 5–10 percig).
- Csak a mellékelt USB kábelt használja a töltéshez.
- Mivel az akku töltés közben felmelegedik, fontos a megfelelő szellőztetés. Soha ne takarja le a terméket!
- Kapcsolja le a terméket a USB kábeltől teljes feltöltés után.
- A terméket csak száraz, zárt helyiségekben tölthet. Soha ne tárolja vagy töltsön nagy hőforrások vagy nyílt láng közelében – az akku robbanását válthatja ki.
- Ha a termék tüzet fog töltés közben, ne vízzel, hanem például száraz homokkal oltja.
- Ne hagyja a terméket töltés közben őrizetlenül, és figyelje a túlmelegedést.
- Az akkut csak 5–35°C környezeti hőmérsékleten tölthet.
- A töltőérintkezőket ne kösse össze fémes tárgyakkal.

- Soha ne próbálja meg az akkut vagy a terméket módosítani, szerelni vagy javítani.
- Ne használjon erős vegyszereket vagy mosószereket a víztartályban. Csak állatorvosok által ajánlott tisztítószerkeket használjon.

### Jelzőfények

**Zöld fény:** Bekapcsolást és működést jelzi.

A BE/KI gomb megnyomása után a zöld fény lassan villog. Működés közben állandóan világít.

**Piros fény:** Töltés közben állandóan világít. Teljes töltés után kialszik.

### A mancs tisztító töltése

1. Dugja a kábel végét a mancs tisztító töltőnyílásába.
2. A USB kábel másik végét csatlakoztassa USB-portra.
3. Töltés közben a gomb és az infravörös funkciók automatikusan letiltásra kerülnek, a piros fény világít.
4. A töltési jelzőfény kialszik, amikor az akku teljesen feltöltődött.

### Használati lépések

1. Töltse meg a víztartályt tiszta langyos vízzel. Ajánlott vízhőmérséklet: [30°C – 40°C] az állapot biztonsága és kényelme érdekében.
2. Nyomja le és tartsa a gombot 3 másodpercig a bekapcsoláshoz. A zöld fény lassan villogni kezd, és az infravörös érzékelő aktiválódik.
3. Óvatosan irányítsa az állat mancsát az érzékelő területére. Amikor a mancs az érzékelési tartományba kerül, a kefék automatikusan forogni kezdenek. A tisztítási mód: 10 másodperc előre forgás és 10 másodperc hátra forgás, amíg a mancsot el nem távolítják.  
Ha a mancsot eltávolítják, a motor azonnal leáll, és a zöld LED újra lassan villogni kezd. Ha **5 percen** belül nem érzékel mancsot, a készülék kikapcsol, és a zöld fény **kialszik**.
4. Tartsa az állat mancsát óvatosan, de szilárdan a tisztítás alatt. A puha kefék eltávolítják



- a szennyeződést a mancs minden oldaláról, az ujjak közötti részekről is.
5. Ha az állat nyugtalanná válik, azonnal állítsa le a műveletet és nyugtassa meg.
  6. Törölje szárazra a mancsot egy törölközővel. Ismétlje meg minden mancsnál.
  7. Úrítse ki a maradék vizet a tartályból, és tisztítsa belülről enyhe mosószerrel és puha ronggyal. Öblítse ki alaposan és szárazra törölje tárolás előtt.

## Túlfeszültség védelem

Ha a motor árama **1A**-t meghalad működés közben:

A áramkör automatikusan szünetel, a motor leáll, és a zöld fény kialszik.

**1. forgatókönyv:** Ha a terhelés normális szintre csökken, a motor újraindul, és a zöld fény **állandóan világít**.

**2. forgatókönyv:** Ha a terhelés csökken, de az infravörös érzékelő nem érzékel tárgyat, a motor tétlen marad, és a zöld fény **lassan villog**.

## Vízvezető rendszer

A mancs tisztító beépített vízvezető rendszerrel rendelkezik. Ha a vízszint túl magas, a felesleges víz automatikusan lefolyik az alján keresztül, elkerülve a túlsordulást.

Javaslat: Használat közben helyezze a készüléket fürdőszobába vagy nagyobb tálba, hogy összegyűjtse a lefolyó vizet és a környezetet száraz maradjon.

## Hibaelhárítás

### A. Tápegység és érzékelő problémák

#### 1. A készülék nem működik:

- (1) Ellenőrizze, be van-e kapcsolva. Ha nem, töltse fel a mellékelt USB kábellel.
- (2) Ellenőrizze a konnektort egy másik eszköz bedugásával.
- (3) Ha a probléma fennáll, belső elektromos hiba lehet. Lépjen kapcsolatba a gyártóval.

#### 2. Az infravörös érzékelő nem érzékeli a mancsot:

- (1) Vizsgálja meg az érzékelőt szennyeződés vagy nedvesség szempontjából. Tisztítsa száraz ronggyal.
- (2) Győződjön meg, hogy semmi nem blokkolja az érzékelőt. Távolítsa el minden akadályt.

- (3) Ellenőrizze az érzékelő csatlakozását. Ha laza, forduljon a gyártóhoz.

### B. Vízrel és tisztítórendszerrel kapcsolatos problémák

#### 1. Vízszerzés:

- (1) Ellenőrizze a víztartályt repedésekre vagy laza csatlakozásokra. Szorítsa meg vagy cserélje ki a sérült részeket.

#### 2. Gyenge vagy hiányzó vízáramlás:

- (1) Ellenőrizze a tartályt szennyeződésekre.
- (2) Győződjön meg, hogy a vízszint elegendő. Ha alacsony, töltsé fel.

#### 3. A kefék nem forognak:

- (1) Távolítsa el szőrt vagy szennyeződést a kefék mechanizmusából.
- (2) Ellenőrizze a motor csatlakozását és működését. Ha nem működik, javíttassa vagy cserélje.

## Tárolás és tisztítás

A terméket mindig tiszta, száraz helyen, szobahőmérsékleten tárolja.

Tisztítsa nedves ronggyal, majd törölje szárazra.

**FONTOS!** Soha ne használjon erős tisztítószereket.



## SV Läs noga igenom följande bruksanvisning.

Använd produkten endast enligt beskrivningen och enbart för de angivna ändamålen. Förvara denna manual på ett säkert ställe. Vid överlåtelse till tredje part, se alltid till att dokumentationen medföljer.

### Förpackningens innehåll

- 1 x tassrengörare
- 1 x silikonborste
- 1 x USB-kabel
- 1 x bruksanvisning

### Tekniska data

Strömförsörjning (energienhet):  
3.7V === litiumjonbatteri LiR18650, 2000mAh  
Laddtid: 2.5 timmar  
USB-kabel:  
Använd inte laddare med utgångsström >1A  
===Symbol för likspänning

### Varningar om batteriet

- Ladda aldrig batteriet direkt efter användning. Låt det svalna först (minst 5–10 minuter).
- Använd endast medföljande USB-kabel för laddning.
- Eftersom batteriet blir varmt under laddning, se till att ventilationen är tillräcklig. Täck aldrig över produkten!
- Koppla bort produkten från USB-kabeln när den är fulladdad.
- Ladda endast i torra, slutna utrymmen. Förvara eller ladda aldrig nära starka värmekällor eller öppen eld – risk för batteriexplosion.
- Om produkten tar eld under laddning, släck inte med vatten. Använd torskand istället.
- Lämna inte produkten obevakad under laddning och övervak för överhettning.
- Ladda batteriet endast vid omgivningstemperatur mellan 5–35°C.
- Laddningskontaktarna får inte kopplas med metallföremål.
- Försök aldrig manipulera, modifiera eller reparera batteriet eller produkten.
- Använd inte starka kemikalier eller rengöringsmedel i vattentanken. Använd endast djursäkra rengöringslösningar rekommenderade av veterinärer.

### Indikatorlampor

**Grön lampa:** Indikerar påslagen status och arbete.

Efter att ha tryckt på ON/OFF-knappen blinkar den gröna lampan långsamt. Under drift lyser den gröna lampan kontinuerligt.

**Röd lampa:** Lyser kontinuerligt under laddning. Slocknar när batteriet är fulladdat.

### Ladda tassrengöraren

1. Sätt in kabeländen i laddningsporten på tassrengöraren.
2. Anslut den andra änden av USB-kabeln till en USB-port.
3. Under laddning är knappen och IR-funktionerna inaktiverade. Den röda lampan lyser kontinuerligt.
4. Laddningslampan slocknar när batteriet är fulladdat.

### Användningssteg

1. Fyll vattentanken med rent ljummet vatten. Rekommenderad vattentemperatur: [30°C – 40°C] för djurets säkerhet och komfort.
2. Tryck och håll ner knappen i 3 sekunder för att sätta på enheten. Den gröna lampan blinkar långsamt och IR-sensorn aktiveras automatiskt.
3. Leda försiktigt djurets tass till IR-sensorn. När tassens IR är inom detekteringsområdet börjar borstarna rotera automatiskt. Rengöringsläget: 10 sekunder framåtriktad rotation och 10 sekunder bakåtriktad, upprepas tills tassens tas bort. Om tassens tas bort stannar motorn omedelbart och den gröna lampan återgår till långsamt blinkande. Om ingen tass detekteras inom **5 minuter** stängs enheten av automatiskt och den gröna lampan **slocknar**.
4. Håll tassens försiktigt men stadigt under rengöringen. De mjuka borstarna rengör alla sidor av tassens, inklusive mellan tårna.
5. Om djuret blir oroligt, avbryt omedelbart och trösta det.
6. Torka tassens med en handduk efter rengöring. Upprepa för varje tass.
7. Töm resterande vatten ur tanken och rengör insidan med mild tvättlösning och en mjuk trasa. Torka innan förvaring.

## Överbelastningsskydd

Om motorströmmen överstiger **1A** under drift: Kretsen bryts automatiskt, motorn stannar och den gröna lampan slocknar.

**Scenario 1:** Om belastningen återgår till normal nivå, startar motorn om och den gröna lampan lyser kontinuerligt.

**Scenario 2:** Om belastningen minskar men ingen tass detekteras av IR-sensorn, förblir motorn inaktiv och den gröna lampan blinkar långsamt.

## Dränagesystem

Tassrengöraren har ett inbyggt dräneringssystem. Vid för högt vattennivå dräneras överskottsvattnet automatiskt via botten för att förhindra spill.

**Råd:** Placera enheten i badrummet eller en större balja under användning för att samla upp dränerat vatten.

## Felsökning

### A. Ström- och sensorproblem

#### 1. Enheten fungerar inte:

(1) Kontrollera om enheten är påslagen. Om inte, ladda den med medföljande USB-kabel.

(2) Testa uttaget genom att ansluta en annan apparat.

(3) Om problemet kvarstår, kan det vara ett internt elektriskt fel. Kontakta tillverkaren.

#### 2. IR-sensorn detekterar inte tasserna:

(1) Kontrollera om sensorn är smutsig eller fuktig. Torka med en mjuk trasa.

(2) Se till att inget blockerar sensorns detekteringsområde.

(3) Kontrollera sensoranslutningen. Om den är lös, kontakta tillverkaren.

### B. Vatten- och rengöringssystemproblem

#### 1. Vattenläckage:

(1) Inspektera tanken och anslutningar för sprickor eller lösningar. Dra åt eller byt skadade delar.

#### 2. Svagt eller inget vattenflöde:

(1) Kontrollera tanken för sediment.

(2) Fyll på vatten om nivån är för låg.

#### 3. Borstarna roterar inte:

(1) Ta bort hår eller små föremål från borstmekanismen.

(2) Kontrollera motoranslutningen. Om den är felaktig, reparera eller byt motor.

## Förvaring och rengöring

Förvara produkten torr och ren vid rumstemperatur.

Rengör endast med en fuktig trasa och torka sedan.

**VIKTIGT!** Använd aldrig aggressiva rengöringsmedel.

## DA Læs følgende brugsanvisning omhyggeligt.

Brug kun produktet som beskrevet og udelukkende til de angivne formål. Opbevar denne vejledning på et sikkert sted. Ved overdragelse til tredjepart skal dokumentationen altid medfølge.

### Indhold af emballagen

- 1 x potevasker
- 1 x silikonebørste
- 1 x USB-kabel
- 1 x brugsanvisning

### Tekniske specifikationer

Strømforsyning (energienhed):

3,7 V lithium-ionbatteri LiR18650, 2000mAh

Opladningstid: 2,5 timer

USB-kabel:

Brug ikke strømadaptere med udgangsstrøm >1A

— Symbol for jævnspænding

### Safety information

- Lad aldrig batteriet umiddelbart efter brug.
- Lad det køle ned først (mindst 5–10 minutter).
- Brug kun den medfølgende USB-kabel til opladning.
- Da batteriet bliver varmt under opladning, skal der sikres tilstrækkelig ventilation. Dæk aldrig produktet til!
- Afbryd forbindelsen til USB-kablet, når batteriet er fuldt opladt.
- Oplad kun i tørre, lukkede indendørsområder. Opbevar eller lad aldrig i nærheden af store varmekilder eller åben ild – risiko for batteriekspllosion.
- Hvis produktet antændes under opladning, sluk ikke med vand. Brug f.eks. tør sand. Lad ikke produktet være uden opsyn under opladning, og overvåg for overophedning.
- Oplad batteriet kun ved en omgivelsestemperatur på 5–35°C.
- Opladningskontakterne må ikke forbindes med genstande af metal.
- Forsøg aldrig at manipulere, modificere eller reparere batteriet eller produktet.

- Brug ikke skræppe kemikalier eller rengøringsmidler i vandbeholderen. Brug kun dyresikre rengøringsløsninger anbefalet af dyrlæger.

### Indikatorlys

**Grønt lys:** Tænd/sluk og driftindikator.

Efter tryk på ON/OFF-knappen blinker det grønne lys langsomt. Under drift lyser det grønne lys konstant.

**Rødt lys:** Lyser konstant under opladning. Slukker, når batteriet er fuldt opladt.

### Opladning af potevaskeren

1. Indsæt kablens ende i opladningsporten på potevaskeren.
2. Tilslut den anden ende af USB-kablet til en USB-port.
3. Under opladning deaktiveres knappen og IR-funktionerne automatisk, og det røde lys lyser konstant.
4. Opladningslyset slukker, når batteriet er fuldt opladt.

### Brugsvejledning

1. Fyld vandbeholderen med rent, lunken vand. Anbefalet vandtemperatur: [30°C – 40°C] for dyrets sikkerhed og komfort.
2. Tryk og hold knappen nede i 3 sekunder for at tænde enheden. Det grønne lys begynder at blinke langsomt, og IR-sensoren aktiveres automatisk.
3. Led dyrets pote forsigtigt ind i sensorzonen. Når poten er inden for detektionsområdet, begynder børsterne automatisk at rotere. Rengøringsstilstand: 10 sekunders fremadrotation og 10 sekunders bagudrotation, gentages kontinuerligt, indtil poten fjernes. Hvis poten fjernes, stopper motoren øjeblikkeligt, og det grønne LED-lyd genoptager langsomt blink. Hvis ingen pote detekteres inden for **5 minutter**, slukker enheden automatisk, og det grønne lys **slukkes**.
4. Hold dyrets pote forsigtigt, men fast under rengøringen. De bløde børster fjerner snavs fra alle sider, inklusive mellem tæerne.

5. Hvis dyret bliver uroligt, afbryd straks og trøst det.
6. Fjern poten fra vaskeren og tør den med en håndklæde. Gentag for hver pote.
7. Tøm resterende vand fra beholderen og rengør indersiden med mild sæbe og en blød klud. Tør før opbevaring.

## Overbelastningsbeskyttelse

Hvis motorstrømmen overstiger **1A** under drift: Kredsløbet afbrydes automatisk, motoren stopper, og det grønne lys slukkes.

**Scenario 1:** Hvis belastningen vender tilbage til normal, genoptager motoren drift, og det grønne lys lyser konstant.

**Scenario 2:** Hvis belastningen falder, men ingen genstand detekteres af IR-sensoren, forbliver motoren inaktiv, og det grønne lys blinker langsomt.

## Dränagesystem

Potevaskeren har et integreret dræningssystem. Ved for høj vandstand dræneres overskydende vand automatisk gennem bunden for at undgå oversvømmelse.

**Brugsanbefaling:** Placer enheden i badeværelset eller en større balje under brug for at opsamle drænevand og holde omgivelserne tørre.

## Fejlfinding

### A. Strøm- og sensorproblemer

#### 1. Enheden virker ikke:

- (1) Kontroller, om enheden er tændt. Hvis ikke, brug den medfølgende USB-kabel til opladning.
- (2) Test stikkontakten ved at tilslutte en anden enhed.
- (3) Hvis problemet fortsætter, kan der være en intern elektrisk fejl. Kontakt producenten.

#### 2. IR-sensoren detekterer ikke poten:

- (1) Tjek sensoren for snavs, skidt eller fugt. Rens den forsigtigt med en tør, blød klud.
- (2) Fjern eventuelle genstande, der blokerer sensorområdet.
- (3) Kontroller sensorens forbindelse til det interne kredsløb. Hvis den er løs, kontakt producenten.

### B. Vand- og rengøringssystemproblemer

#### 1. Vandlækage:

(1) Inspicer vandbeholderen og tilslutninger for revner eller løse dele. Stram løse dele eller udskift beskadiget beholder.

#### 2. Svagt eller ingen vandstrøm:

- (1) Tjek for sedimenter i vandbeholderen.
- (2) Sikr, at vandniveauet er tilstrækkeligt. Hvis det er lavt, fyld op.

#### 3. Børsterne roterer ikke:

- (1) Fjern hår eller små genstande fra børstemechanismen.
- (2) Kontroller motorens forbindelse og funktion. Hvis den ikke virker, skal den muligvis repareres eller udskiftes.

## Opbevaring og rengøring

Opbevar produktet rent og tørt ved stuetemperatur.

Rengør kun med en fugtig klud og tør derefter.

**VIGTIGT!** Brug aldrig skrabe rengøringsmidler.

## SK Pred použitím si dôkladne prečítajte nasledujúce pokyny.

Používajte výrobok výhradne podľa popisu a len na určené účely. Uchovávajte tento návod na bezpečnom mieste. Pri predávaní výrobku tretej osobe vždy doručte celú dokumentáciu.

### Obsah balenia

- 1 x čistička labiek
- 1 x silikónová kefa
- 1 x USB kábel
- 1 x návod na použitie

### Technické údaje

Napájanie energetickej jednotky:  
3.7V Li-Iónová batéria LiR18650,  
2000mAh  
Čas nabíjania: 2,5 hodiny  
USB kábel:  
Nepoužívajte nabíjačky s výstupným prúdom >1A  
— Symbol jednosmerného napätia

### ⚠ Upozornenia na batériu

- Batériu nikdy neNabíjajte ihneď po použití. Najprv ju nechajte vychladnúť (min5–10 minút).
- Na nabíjanie používajte iba dodaný USB kábel.
- Keďže sa batéria počas nabíjania zahrieva, zabezpečte dostatočnú ventiláciu. Výrobok nikdy nezakrývajte!
- Po úplnom nabití odpojte výrobok od USB kábla.
- Nabíjajte výrobok iba v suchých, uzavretých priestoroch. Nikdy ho neskladujte ani nenabíjajte v blízkosti veľkých zdrojov tepla alebo otvoreného ohňa – hrozí výbuch batérie.
- Ak sa výrobok počas nabíjania vzníti, nehaste ho vodou, ale napríklad suchým pieskom. Počas nabíjania výrobok nenechávajte bez dozoru a sledujte prípadné prehriatie.
- Batériu nabíjajte iba pri teplote okolia 5–35°C.

- Nabíjacie kontakty nesmú byť prepojené kovovými predmetmi.
- Nikdy sa nepokúšajte batériu alebo výrobok upravovať, modifikovať alebo opravovať.
- Nepoužívajte agresívne chemikálie alebo čistiace prostriedky do vodnej nádrže. Používajte len bezpečné čistiace roztoky odporúčané veterinármi.

### Indikačné svetlá

Zelené svetlo: Indikácia zapnutia a prevádzky. Po stlačení tlačidla ON/OFF svetlo pomaly bliká. V pracovnom režime svieti trvalo. Červené svetlo: Počas nabíjania svieti trvalo. Zhasne po úplnom nabití.

### Nabíjanie čističky labiek

1. Vložte koniec kábla do nabíjacieho portu čističky.
2. Druhý koniec USB kábla pripojte k USB portu.
3. Počas nabíjania sú tlačidlo a infračervené funkcie automaticky deaktivované. Červené svetlo svieti trvalo.
4. Nabíjacie svetlo zhasne, keď je batéria plne nabitá.

### Postup používania

1. Naplňte nádrž čistou vlažnou vodou. Odporúčaná teplota vody: [30°C – 40°C] pre bezpečnosť a pohodlie vášho zvieratá.
2. Stlačte a podržte tlačidlo na 3 sekundy, aby ste zapnili zariadenie. Zelené svetlo začne pomaly blikat' a aktivuje sa infračervený senzor.
3. Jemne nasmerujte labku zvieratá do oblasti senzora. Keď senzor detekuje labku, kefy sa automaticky začnú otáčať. Čistiaci režim: 10 sekúnd rotácie dopredu a 10 sekúnd dozadu, opakuje sa, kým labku neodstránite. Ak labku odstránite, motor sa okamžite zastaví a zelené LED svetlo obnoví pomalé blikanie. Ak senzor nerozpozna labku do **5 minút**, zariadenie sa vypne a zelené svetlo **zhasne**.
4. Labku jemne, ale pevne držte počas čistenia. Mäkké kefy odstránia nečistoty zo všetkých

- strán, vrátane medziprstových priestorov.
5. Ak sa zviera počas procesu neukojuje, okamžite čistenie preruďte a ukojte ho.
  6. Labku osušte uterákom. Opakujte pre každú labku.
  7. Vypustite zvyšnú vodu z nádrže a vnútro vyčistite jemným čistiacim prostriedkom a mäkkou handrou. Pred uložením dôkladne vysušte.

## Ochrana proti preťaženiu

Ak prúd motora počas prevádzky prekročí **1A**: Obvod sa automaticky preruší, motor sa zastaví a zelené svetlo zhasne.

**Scenár 1:** Ak sa zaťaženie vráti do normálu, motor pokračuje a zelené svetlo **svieti trvalo**.

**Scenár 2:** Ak zaťaženie klesne, ale senzor nerozpozná žiadny objekt, motor zostane vypnutý a zelené svetlo **pomaly bliká**.

## Drenážny systém

Čistička je vybavená vstavaným drenážnym systémom. Pri príliš vysokých hladinách vody sa prebytok automaticky odvádza cez dno, aby sa predišlo pretečeniu.

**Odporúčanie:** Počas používania umiestnite zariadenie do kúpeľne alebo väčšej misky, aby zachytávalo odvádzanú vodu.

## Riešenie problémov

### A. Problémy s napájaním a senzormi

#### 1. Zariadenie nefunguje:

- (1) Skontrolujte, či je zariadenie zapnuté. Ak nie, nabite ho pomocou dodaného USB kábla.
- (2) Otestujte elektrickú zásuvku pripojením iného zariadenia.
- (3) Ak problém pretrváva, môže ísť o vnútornú elektrickú poruchu. Kontaktujte výrobcu.

#### 2. Infračervený senzor nerozpoznáva labku:

- (1) Skontrolujte senzor na nečistoty, odpadky alebo vlhkosť. Očistite ho jemnou suchou handrou.
- (2) Odstráňte prekážky v detekčnej oblasti senzora.
- (3) Skontrolujte, či je senzor správne pripojený k vnútornému obvodu. Ak je uvoľnený, kontaktujte výrobcu.

### B. Problémy s vodou a čistením

#### 1. Únik vody:

(1) Skontrolujte nádrž a spoje na praskliny alebo uvoľnené časti. Uťahnite alebo vymeňte poškodené časti.

#### 2. Slabý alebo žiadny prietok vody:

(1) Skontrolujte nádrž na usadeniny.  
(2) Uistite sa, že hladina vody je dostatočná. Ak je nízka, doplňte ju.

#### 3. Keфы sa neotáčajú:

(1) Odstráňte chlpy alebo malé nečistoty z mechanizmu keфы.  
(2) Skontrolujte pripojenie a funkčnosť motora. Ak motor nefunguje, môže vyžadovať opravu alebo výmenu.

## Skladovanie a čistenie

Skladujte výrobok v suchom a čistom prostredí pri izbovej teplote.

Čistite iba vlhkou handrou a následne vysušte.

**DÔLEŽITÉ!** Nikdy nepoužívajte agresívne čistiace prostriedky.

## Disposing of packaging and device



### Disposing of packaging and device

► Dispose of the product in accordance with the regulations that apply in your country. Electrical and electronic equipment marked with this symbol must not be disposed of together with household waste. The equipment may contain hazardous substances and substances that are harmful to the environment. Dispose of the packaging material separately from unsorted municipal waste in an environmentally friendly manner at the end of its service life in accordance with the regulations in force at the place of use.

Distributors of electrical and electronic equipment as well as distributors of food who regularly or permanently offer electrical and electronic equipment are also obliged to take back old electrical and electronic equipment free of charge. When purchasing a new appliance, the distributor must, at the end-user's request, take back an old appliance of the same type free of charge on a 1:1 basis. Even without a new purchase, distributors are obliged to take back up to three old appliances (max. edge length of 25 cm) free of charge at the end user's request.

There are free collection points for old electrical appliances in your area and, if necessary, other collection points for the reuse of appliances.

You can obtain the addresses from your city or local government. Old appliances from private households that can be sent by parcel post can also be returned. For this purpose, we will provide you with a return label free of charge, which you can request at [service@zooplus.com](mailto:service@zooplus.com). When doing so, ensure proper shipping packaging so that breakage is avoided as much as possible and mechanical compaction or breakage can be ruled out.

Please keep in mind that it is your responsibility to delete all personal data on the device before returning it.



### Verpackung und Gerät entsorgen

► Entsorgen Sie das Produkt in Übereinstimmung mit den in Ihrem Land geltenden Vorschriften.

Elektrische und elektronische Geräte, die mit diesem Symbol gekennzeichnet sind, dürfen nicht im

Hausmüll entsorgt werden. Das Gerät kann gefährliche und umweltschädliche Stoffe enthalten. Entsorgen Sie das Verpackungsmaterial am Ende der Lebensdauer getrennt von unsortiertem Kommunalabfall auf umweltfreundliche Weise in Übereinstimmung mit den am Ort der Verwendung geltenden Vorschriften.

Händler von Elektro- und Elektronikgeräten sowie Händler von Lebensmitteln, die regelmäßig oder ständig Elektro- und Elektronikgeräte anbieten, sind ebenfalls verpflichtet, alte Elektro- und Elektronikgeräte kostenlos zurückzunehmen. Beim Kauf eines neuen Geräts muss der Händler auf Wunsch des Endverbrauchers ein altes Gerät desselben Typs entsprechend der Alt-gegen-Neu-Regel („1:1“) kostenlos zurücknehmen. Auch ohne Neukauf sind Händler verpflichtet, auf Wunsch des Endverbrauchers bis zu drei Altgeräte (max.Seitenlänge von 25 cm) kostenlos zurückzunehmen. In Ihrer Nähe gibt es kostenlose Sammelstellen für Elektroaltgeräte und gegebenenfalls weitere Sammelstellen für die Wiederverwendung von Geräten. Die Adressen erhalten Sie von Ihrer Stadt- oder Gemeindeverwaltung. Altgeräte aus privaten Haushalten, die per Paketpost verschickt werden können, können ebenfalls zurückgegeben werden. Zu diesem Zweck stellen wir Ihnen ein kostenloses Rücksendetikett zur Verfügung, das Sie über [service@zooplus.com](mailto:service@zooplus.com) anfordern können. Achten Sie dabei auf eine ordnungsgemäße Versandverpackung, damit Beschädigungen so weit wie möglich vermieden werden und eine mechanische Stauchung oder Beschädigung ausgeschlossen werden kann. Bedenken Sie bitte, dass es in Ihrer Verantwortung liegt, alle persönlichen Daten auf dem Gerät vor der Rückgabe zu löschen.



### Élimination de l'emballage et de l'appareil

► Éliminez le produit conformément à la réglementation en vigueur dans votre pays.

Les appareils électriques et électroniques marqués de ce symbole ne doivent pas être jetés avec les déchets ménagers. L'appareil peut contenir des substances dangereuses et nocives pour l'environnement. À la fin de sa vie utile, éliminez le matériel d'emballage séparément des déchets municipaux non triés, dans le respect de l'environnement et conformément à la réglementation en vigueur sur le lieu d'utilisation.

Les distributeurs d'équipements électriques et

électroniques ainsi que les distributeurs de denrées alimentaires qui proposent de façon régulière ou permanente des équipements électriques et électroniques sont également tenus de reprendre gratuitement les anciens équipements électriques et électroniques. Lors de l'achat d'un nouvel appareil, le distributeur doit, à la demande du consommateur final, reprendre gratuitement un ancien appareil du même type, selon l'obligation de reprise 1:1. Même sans nouvel achat, les distributeurs sont tenus de reprendre gratuitement jusqu'à trois anciens appareils (max. 25 cm de long) à la demande du consommateur final. Il existe près de chez vous des points de collecte gratuits pour les appareils électriques usagés et, le cas échéant, d'autres points de collecte pour la réutilisation des appareils. Vous pouvez obtenir les adresses auprès de l'administration de votre ville ou de votre commune. Les appareils usagés des ménages privés qui peuvent être envoyés par colis postal peuvent également être retournés. À cet effet, nous vous fournissons gratuitement une étiquette de retour que vous pouvez demander à l'adresse suivante : [service@zooplus.com](mailto:service@zooplus.com). Veuillez à un emballage d'expédition adéquat afin d'éviter autant que possible la casse et d'exclure tout tassement ou bris mécanique.



#### **Verpakking en apparaat afvoeren**

► Voer het product af in overeenstemming met de in uw land geldende voorschriften.

Elektrische en elektronische apparatuur die voorzien is van dit symbool, mag niet met het huisvuil worden afgevoerd. Het apparaat kan gevaarlijke en voor het milieu schadelijke stoffen bevatten. Voer het verpakkingsmateriaal aan het einde van de levensduur gescheiden van ongesorteerd gemeentelijk afval op milieuvriendelijke wijze af in overeenstemming met de op de plaats van gebruik geldende voorschriften. Handelaren in elektrische en elektronische apparatuur en handelaren in levensmiddelen die regelmatig of altijd elektrische en elektronische apparatuur aanbieden, zijn eveneens verplicht om oude elektrische en elektronische apparatuur terug te nemen. Bij aanschaf van een nieuw apparaat moet de handelaar op verzoek van de consument een oud apparaat van hetzelfde type overeenkomstig de oud-tegen-nieuw-regeling ( '1:1' ) gratis terugnemen. Ook zonder nieuw-aanschaf zijn handelaren verplicht om op verzoek van de consument tot drie oude apparaten (max. randlengte 25 cm) gratis terug te nemen.

Bij u in de buurt zijn er gratis inleverpunten voor oude elektrische apparatuur en wellicht andere inleverpunten voor het hergebruik van apparaten. De adressen hiervan zijn verkrijgbaar bij uw gemeente. Oude apparaten uit particuliere huishoudens die als pakketpost verstuurd kunnen worden, kunnen eveneens worden teruggegeven. Hiervoor stellen we u een gratis retouretiket ter beschikking dat u via [service@zooplus.com](mailto:service@zooplus.com) kunt aanvragen. Let er daarbij op dat het pakje correct verpakt is om beschadiging zoveel mogelijk te vermijden en mechanische vervorming of beschadiging uit te sluiten.

Houd er ook rekening mee dat u ervoor verantwoordelijk bent om alle persoonlijke gegevens op het apparaat te wissen alvorens het in te leveren.



#### **Eliminar el embalaje y el aparato**

► Elimine el producto conforme a las disposiciones vigentes en su país.

Los aparatos eléctricos y electrónicos marcados con este símbolo no se deben eliminar con los residuos domésticos. El aparato puede contener sustancias peligrosas y contaminantes del medio ambiente. Elimine el material de embalaje al final de su vida útil por separado de los residuos urbanos sin clasificar, respetando el medio ambiente y de conformidad con las disposiciones vigentes en el lugar de uso.

Los comerciantes de aparatos eléctricos y electrónicos, así como los comerciantes de alimentos que ofrecen aparatos eléctricos y electrónicos de forma regular o permanente, también están obligados a aceptar gratuitamente la devolución de dichos aparatos. Al adquirir un aparato nuevo, el comerciante deberá aceptar gratuitamente, a petición del consumidor final, un aparato usado del mismo tipo conforme a la regla de «viejo por nuevo» (1:1). Incluso sin ninguna nueva adquisición, los comerciantes están obligados a aceptar gratuitamente, a petición del consumidor final, hasta tres aparatos usados (máx. longitud lateral de 25 cm).

En la cercanía existen puntos de recogida gratuitos de residuos de aparatos eléctricos y, dado el caso, otros puntos de recogida para la recuperación de aparatos. Las direcciones están disponibles en el ayuntamiento o la administración municipal. También es posible devolver aparatos usados de hogares particulares que se pueden enviar como paquete postal. A tal fin, le facilitamos una etiqueta de devolución gratuita que puede solicitar mediante [service@zooplus.com](mailto:service@zooplus.com). Preste atención a que el embalaje del envío sea adec

uado para evitar en la medida de lo posible que se produzcan daños y excluir la posibilidad de aplastamientos o daños mecánicos.

Tenga en cuenta que es su responsabilidad eliminar todos los datos personales del aparato antes de devolverlo.



### Imballaggio e smaltimento del dispositivo

► Smaltire il prodotto in conformità con le disposizioni in vigore nel proprio paese.

I dispositivi elettrici ed elettronici contrassegnati con questo simbolo non possono essere smaltiti insieme ai rifiuti ordinari. Il dispositivo può contenere sostanze pericolose e inquinanti. Smaltire il materiale di imballaggio al termine della durata di vita utile separatamente rispetto ai normali rifiuti urbani indifferenziati, nel rispetto dell'ambiente e in conformità con le disposizioni in vigore nel luogo di utilizzo.

I rivenditori di dispositivi elettrici ed elettronici, come anche i distributori di generi alimentari che offrono in modo regolare o continuo dispositivi elettrici ed elettronici, sono allo stesso modo tenuti a ritirare gratuitamente i dispositivi elettrici ed elettronici. Al momento dell'acquisto di un nuovo dispositivo, il rivenditore deve ritirare gratuitamente, su richiesta del consumatore finale, un eventuale dispositivo dello stesso tipo, conformemente alla norma "vecchio in cambio del nuovo" ("1:1"). Anche in caso di assenza di un nuovo acquisto, i rivenditori sono obbligati a ritirare gratuitamente, su richiesta del consumatore finale, fino a tre dispositivi vecchi (lunghezza laterale massima di 25 cm).

Sono presenti nella vostra zona centri di raccolta gratuiti per i dispositivi elettronici usati ed eventuali altri centri di raccolta per il riciclaggio dei dispositivi. Gli indirizzi possono essere richiesti alla propria amministrazione cittadina o comunale. Si possono ritirare anche dispositivi vecchi di abitazioni private che possono essere spediti mediante pacco postale. A tale scopo mettiamo a disposizione un'etichetta gratuita per la restituzione, che può essere richiesta all'indirizzo e-mail [service@zooplus.com](mailto:service@zooplus.com). Fare attenzione in tal caso all'imballaggio regolare per la spedizione, in modo da potere evitare più possibile danni ed escludere compressioni o altri danni meccanici.

Si prega di considerare che è propria responsabilità cancellare tutti i dati personali presenti sul dispositivo prima di restituirlo.



### Usuwanie opakowania i urządzenia

► Produkt należy zutylizować zgodnie z przepisami obowiązującymi w danym kraju.

Urządzeń elektrycznych i elektronicznych oznaczonych tym symbolem nie wolno usuwać razem z odpadami z gospodarstw domowych. To urządzenie może zawierać substancje niebezpieczne i szkodliwe dla środowiska. Po zakończeniu użytkowania materiały opakowaniowe należy usunąć oddzielnie od zmieszanych odpadów komunalnych w sposób przyjazny dla środowiska zgodnie z przepisami obowiązującymi w miejscu użytkowania.

Sprzedawcy urządzeń elektrycznych i elektronicznych oraz sprzedawcy artykułów spożywczych posiadający regularnie lub stale w sprzedaży urządzenia elektryczne i elektroniczne, są również zobowiązani do bezpłatnego odbioru starych urządzeń elektrycznych i elektronicznych. Przy zakupie nowego urządzenia sprzedawca na życzenie użytkownika końcowego musi odebrać bezpłatnie stare urządzenia tego samego typu zgodnie z zasadą stare za nowe („1:1“). Również bez zakupu nowego urządzenia sprzedawcy są zobowiązani na życzenie użytkownika końcowego do bezpłatnego odbioru do trzech starych urządzeń (o maks. długości boku 25 cm). W Państwa okolicy znajdują się punkty bezpłatnej zbiórki elektroodpadów oraz punkty zbiórki urządzeń nadających się do recyklingu. Ich adresy można uzyskać w urzędzie miasta lub gminy. Stare urządzenia z gospodarstw domowych można zwrócić również wysyłając je paczką pocztową. W tym celu pod adresem [service@zooplus.com](mailto:service@zooplus.com) można poprosić o bezpłatną etykietę zwrotną. Należy zadbać o prawidłowe opakowanie wysyłkowe, aby możliwie jak najlepiej zapobiec uszkodzeniom i wykluczyć zgniecenie lub uszkodzenie mechaniczne. Należy pamiętać o usunięciu wszystkich danych osobowych z urządzenia przed jego zwrotem.



### Likvidace obalu a spotřebiče

► Výrobek zlikvidujte v souladu s platnými předpisy ve Vaší zemi.

Elektrická a elektronická zařízení označená tímto symbolem se nesmí likvidovat společně s domovním odpadem. Přístroj může obsahovat nebezpečné látky a látky, které mohou být škodlivé pro životní prostředí. Po skončení životnosti zlikvidujte obaly ekologicky odděleně od domovního odpadu v souladu s pravidly platnými v místě použití.

Prodejci elektrických a elektronických spotřebičů a prodejci potravin, kteří nabízejí pravidelně nebo trvale



elektrické a elektronické přístroje, mají také povinnost bezplatně přijímat vysloužilé elektrické a elektronické spotřebiče. Při nákupu nového přístroje musí prodejce v případě požadavku koncového spotřebitele bezplatně převzít starý přístroj stejného typu podle pravidla starý za nový („1:1“). I v případě, že nejde o nákup nového přístroje, je prodejce povinen na přání koncového spotřebitele bezplatně převzít až tři staré přístroje (max. délka strany 25 cm).

Ve vašem okolí se nachází bezplatná sběrná místa pro elektrické spotřebiče a případně další sběrná místa pro recyklaci přístrojů.

Adresu Vám sdělí městský nebo obecní úřad. Staré přístroje ze soukromých domácností, které lze zasílat poštou, je také možná vrátit. Za tímto účelem Vám bezplatně poskytneme štítek pro zaslání, který si můžete vyžádat na adrese [service@zooplus.com](mailto:service@zooplus.com). Dbejte prosím na správné zabalení zásilky, aby se co možná nejlépe předešlo případným poškozením a vyloučil mechanický náraz resp. poškození. Upozorňujeme, že sami zodpovídáte za to, aby byly veškeré osobní údaje před vrácením přístroje vymazány.



### **Csomagolás és a készülék ártalmatlanítása**

► A terméket az Ön országára vonatkozó hatályos előírásoknak megfelelően ártalmatlanítsa.

Az ezzel a szimbólummal jelzett elektromos és elektronikus készülékeket nem szabad a háztartási hulladékba dobni. A készülék veszélyes és a környezetre ártalmas anyagokat tartalmazhat. A felhasználás helyére vonatkozó, hatályos előírásoknak megfelelően, a vegyes háztartási hulladéktól elkülönítve, környezetbarát módon ártalmatlanítsa a csomagolóanyagot.

Az elektromos és elektronikus készülékek kereskedőinek, vagy akár a rendszeresen elektromos és elektronikus készülékeket árusító élelmiszerkereskedőknek is ingyenesen vissza kell venniük a hulladékká vált elektromos és elektronikus készülékeket. Új készülék vásárlása esetén, „a régít az új ellenében” szabály („1:1”) szabály alapján a kereskedő köteles az újjal azonos típusú régi készüléket visszavenni az ezt kérő végfelhasználótól. A kereskedő új készülék vásárlása nélkül is köteles legfeljebb három hulladékká vált készülék(max. 25 cm oldalhosszúság) ingyenes visszavételére, ha ezt a végfelhasználó kéri.

Az Ön közelében ingyenes elektromos hulladék gyűjtőpontok, valamint a készülékek újrahasznosítására szolgáló további gyűjtőhelyek működnek. Címüket az

illetékes városi vagy községi önkormányzattól kapja meg. Vissza lehet adni a postai csomagban visszaküldhető, magánháztartásban használt elektronikai hulladékot is. Ehhez ingyenes visszaküldési címkét biztosítunk, amit a [service@zooplus.com](http://service@zooplus.com) címen igényelhet meg. Ügyeljen a megfelelő szállítási csomagolásra, amelynek segítségével a lehető legkisebbre csökkenthető a sérülés veszélye, és kizárható a fizikai összenyomódás vagy a sérülés.

Ne felejtse el, hogy Ön felel azért, hogy visszaadás előtt minden személyes adatot letöröljön a készülékről.



### **Bortskaffa apparat och batterier**

► Bortskaffa produkten enligt gällande föreskrifter i ditt land.

Elektriska och elektroniska apparater som är markerade med denna symbol fr inte bortskaffas i hushållssoporna. Apparaten kan innehålla farliga och miljökadliga ämnen. Bortskaffa förpackningsmaterialet vid slutet av livslängden separerat från osorterat kommunalavfall på miljövänligt sätt enligt gällande föreskrifter på plats.

Handlar av elektriska och elektroniska apparater samt handlare av livsmedel som regelbundet eller ständigt erbjuder elektriska och elektroniska apparater är också förpliktade att ta emot gamla elektriska och elektroniska apparater kostnadsfritt.

Vid köp av en ny apparat måste handlaren på slutförbrukarens begäran kostnadsfritt ta emot en gammal apparat av samma typ enligt regeln gammal-mot-ny („1:1”).

Även utan ett nytt köp är handlaren förpliktad att på slutförbrukarens begäran ta emot upp till tre gamla apparater (max. sidolängd 25 cm) kostnadsfritt.

I din närhet finns det kostnadsfria insamlingsplatser för gamla elektriska apparater och även återvinningscenter för återanvändning av apparater. Du får adresserna av din stads- eller kommunförvaltning.

Gamla apparater ur privata hushåll som kan skickas med paketpost får också lämnas tillbaka. I detta fall tillhandahåller vi en kostnadsfri returetikett som du kan beställa från [service@zooplus.com](mailto:service@zooplus.com). Beakta här en korrekt fraktförpackning så att skador undviks om möjligt och ett mekaniskt fel eller skador kan utslutas. Observera att det är ditt ansvar att ta bort alla personliga data från apparaten.





### Bortskaffelse af apparatet og batterierne

► Bortskaf produktet i overensstemmelse med de forskrifter, der er gældende i dit land.

Elektriske og elektroniske apparater, der er mærket med dette symbol, må ikke bortskaffes sammen med husholdningsaffald. Apparatet kan indeholde farlige og miljøskadelige stoffer. Bortskaf emballagen adskilt fra usorteret kommunalt affald, når apparatet er udtjent, på en miljøvenlig måde i overensstemmelse med de forskrifter, der er gældende på det sted, hvor apparatet anvendes.

Forhandlere af elektrisk og elektronisk udstyr og forhandlere af levnedsmidler, der regelmæssigt eller konstant tilbyder elektrisk og elektronisk udstyr, er også forpligtet er også forpligtet til gratis at tage gammelt elektrisk og elektronisk udstyr retur. Ved køb af et nyt apparat skal forhandleren efter slutforbrugers ønske gratis tage et gammelt apparat af samme type retur i overensstemmelse med gammelt for nyt-reglen ("1:1"). Selv uden køb af et nyt apparat er forhandlere efter slutforbrugers ønske forpligtet til gratis at tage op til tre gamle apparater (maks. sidelængde på 25 cm) retur.

Der findes steder i nærheden af dig, der gratis indsamler gammelt elektrisk udstyr, og eventuelt andre indsamlingssteder til genbrug af apparater. Du kan få adresserne hos din kommune. Gamle apparater fra private husholdninger, der kan sendes som pakkepost, kan også returneres. Til dette formål stiller vi en gratis returlabel til rådighed, som du kan anmode om via [service@zooplus.com](mailto:service@zooplus.com). Sørg samtidig for at emballere forsendelsen korrekt, så skader så vidt muligt undgås, og en mekanisk sammentrykning eller beskadigelse kan undgås.

Husk, at det er dit ansvar at slette alle persondata på apparatet før returneringen.



### Likvidácia zariadenia a batérií

► Výrobok zlikvidujte v súlade s predpismi platnými vo Vašej krajine.

Elektrické a elektronické zariadenia, ktoré sú označené týmto symbolom, sa nesmú likvidovať s domovým odpadom. Zariadenie môže obsahovať nebezpečné a ekologicky škodlivé látky. Obalový materiál na konci životnosti zlikvidujte oddelene od netriedeného komunálneho odpadu ekologickým spôsobom v súlade s predpismi platnými na mieste použitia.

Predajcovia elektrických a elektronických zariadení, ako aj predajcovia potravín, ktorí pravidelne alebo neustále ponúkajú elektrické a elektronické zariadenia

sú tiež povinní bezplatne prevziať staré elektrické a elektronické zariadenia. Pri kúpe nového zariadenia musí predajca na želanie koncového spotrebiteľa bezplatne prevziať staré zariadenie rovnakého typu podľa pravidla „starý za nový“ („1:1“). Aj bez kúpy nového zariadenia sú predajcovia povinní, na želanie zákazníka prevziať bezplatne až tri staré zariadenia (max. bočná dĺžka 25 cm).

V blízkosti Vášho bydliska sa nachádzajú bezplatné zberné strediská pre odpad z elektrických a elektronických zariadení, prípadne ďalšie zberné strediská pre opätovné využitie zariadení. Adresy si môžete zistiť u mestskej alebo obecnej samosprávy. Tiež je možné odovzdať staré zariadenia z domácností, ktoré je možné odoslať poštou vo forme balíka. Na tento účel Vám poskytneme bezplatnú etiketu na odoslanie, ktorú si môžete vyžiadať na adrese [service@zooplus.com](mailto:service@zooplus.com). Dbajte pritom na riadny obal, aby sa do maximálnej možnej miery zabránilo poškodeniam a vylúčil sa mechanický náraz alebo poškodenie.

Majte na pamäti, že ste zodpovední za to, aby ste pred vrátením zo zariadenia vymazali všetky osobné údaje.

**zooplus SE** | Herzog-Wilhelm-Str. 18 |  
80331 München | Germany |  
[zooplus.com](http://zooplus.com) | [service@zooplus.com](mailto:service@zooplus.com)  
For GB market: **zooplus Services Ltd.** |  
30 St. Giles | Oxford | OX1 3LE | England  
Made in China

